

TOR -RESSORTS DE TORSION ARRIÈRE

MANUEL DE MONTAGE - ASSEMBLY MANUAL

INSTRUCTIONS DE MONTAGE
(d'utilisation, d'entretien et de démontage)

SWIFT40

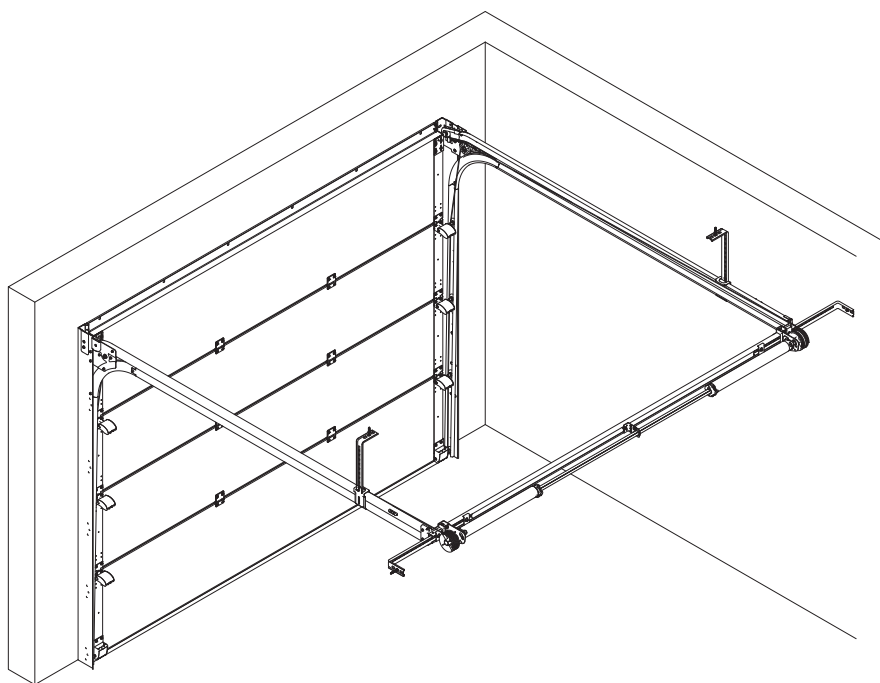

Montage du cadre mural

Montage des doubles rails



Montage de la barre ressort

Montage du tablier

Enregistrement

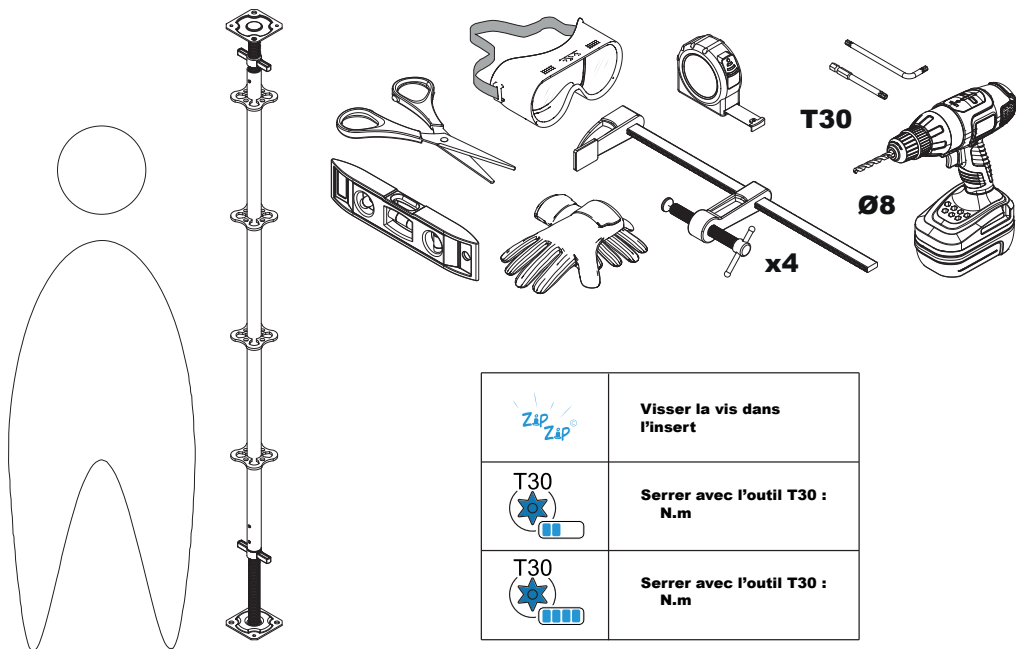
Montage des options



	Visser la vis dans l'insert
	Serrer avec l'outil T30 : N.m
	Serrer avec l'outil T30 : N.m

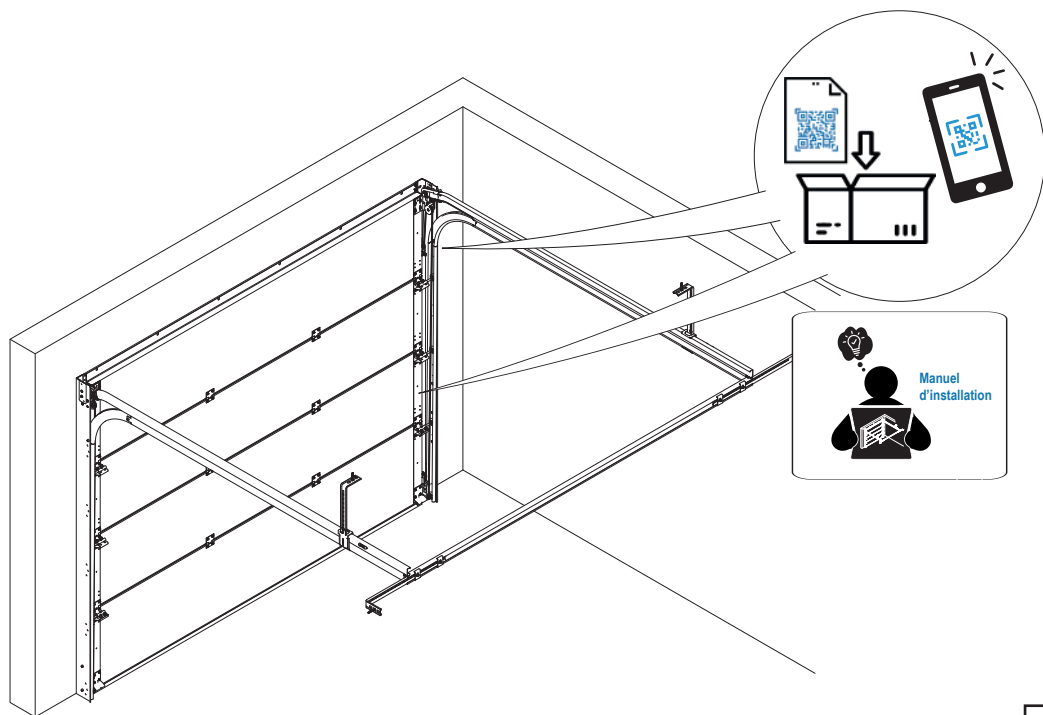

Montage du cadre mural

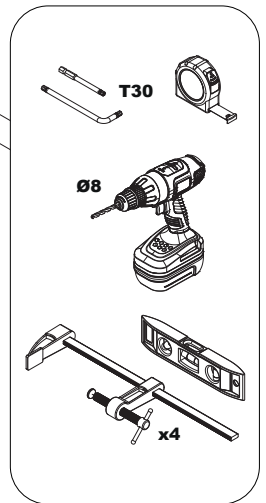
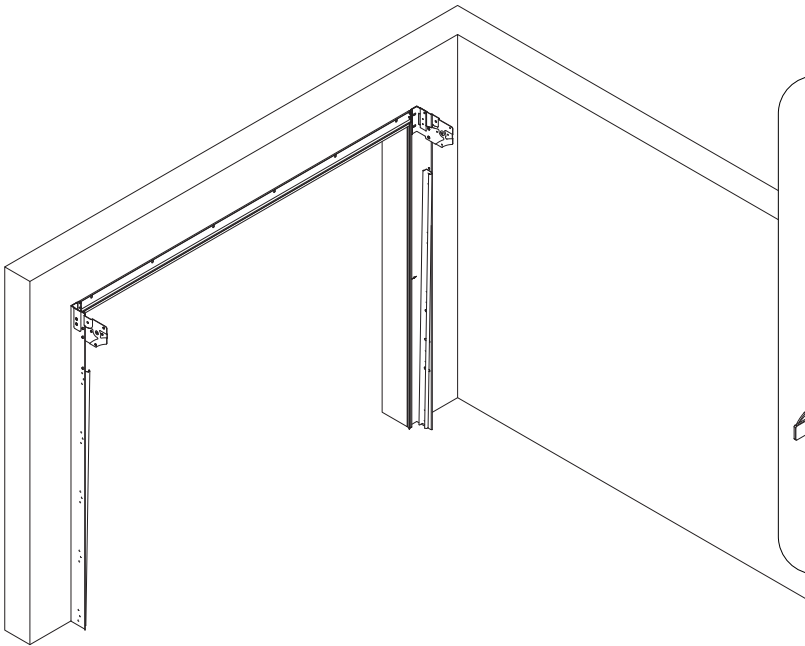

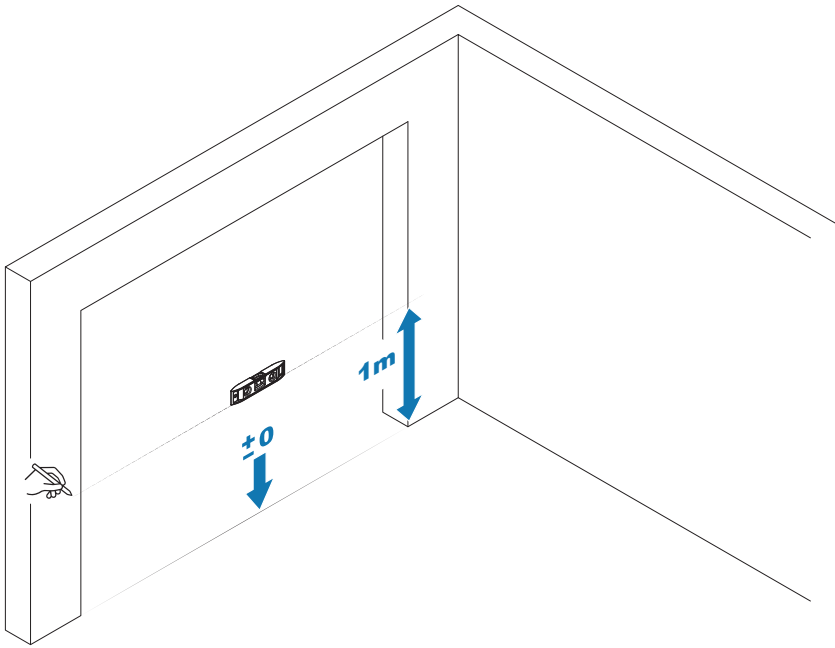

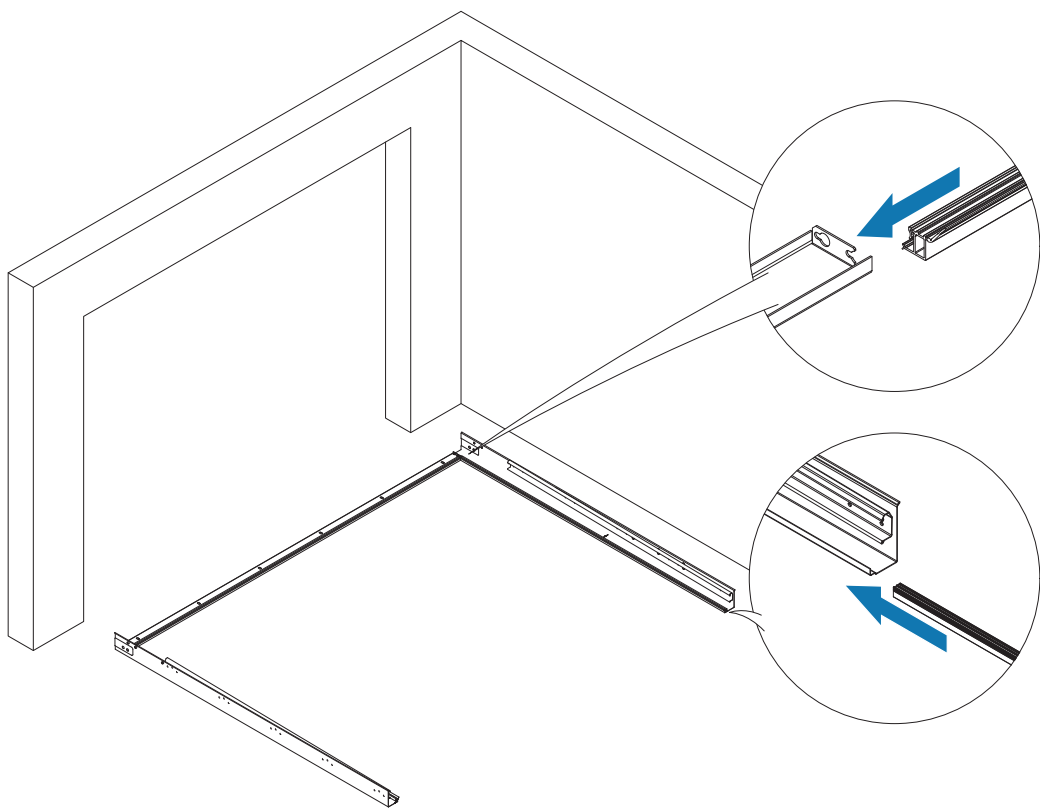

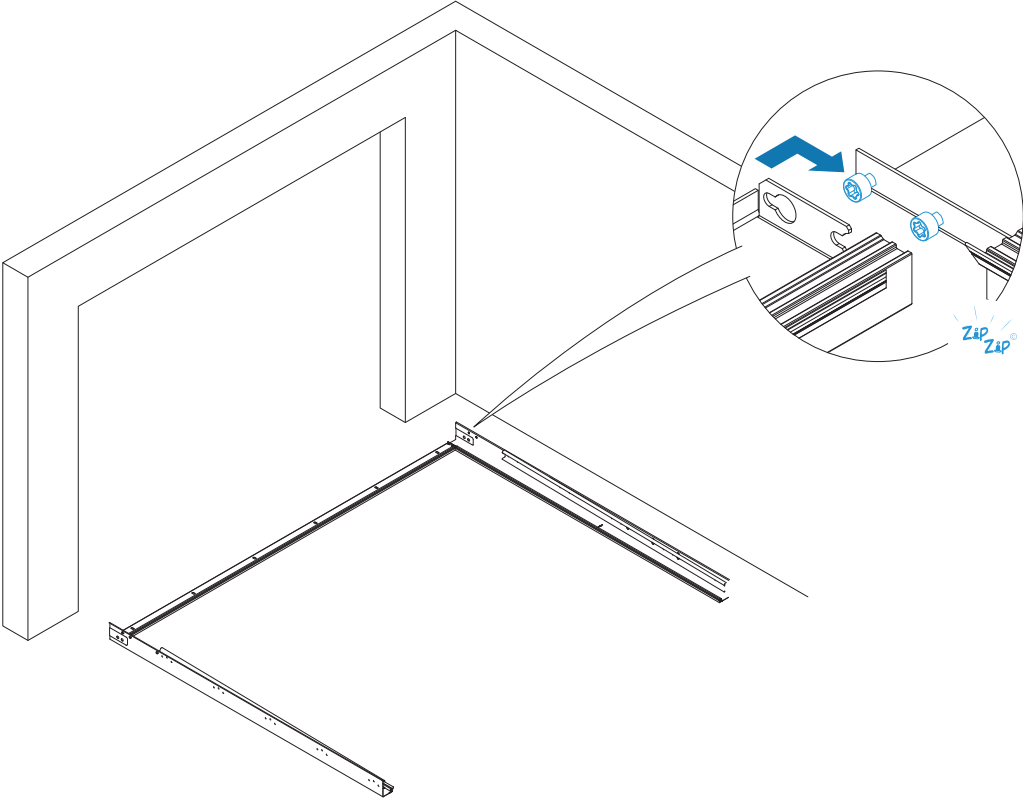

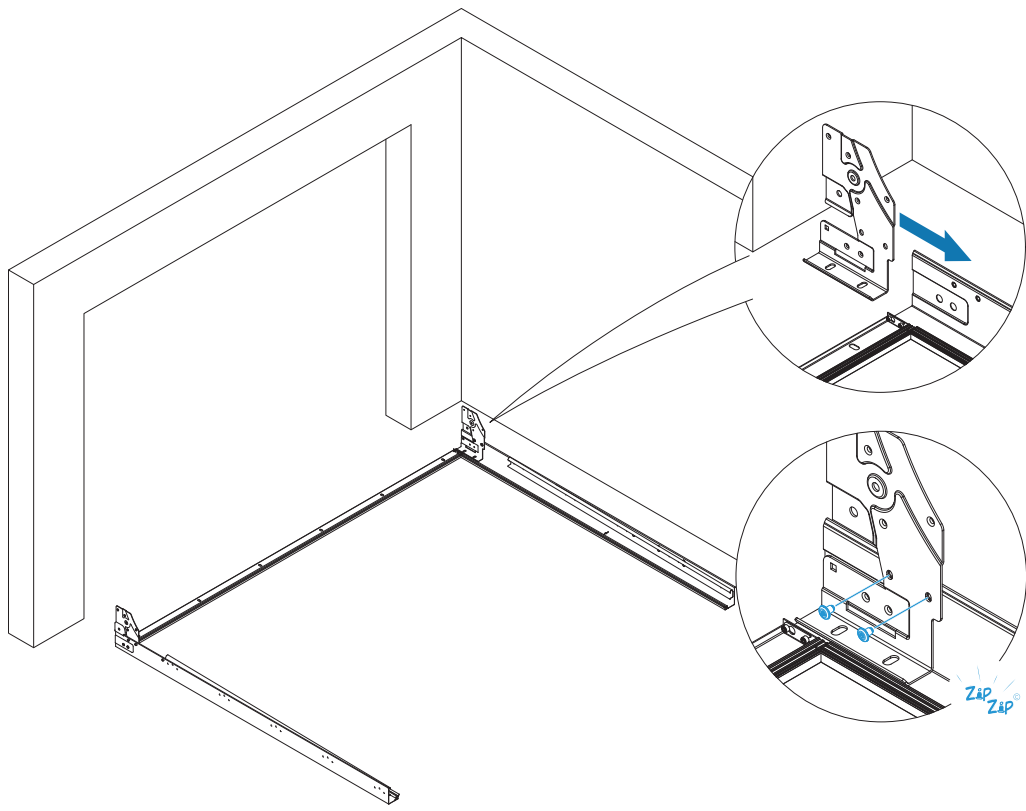

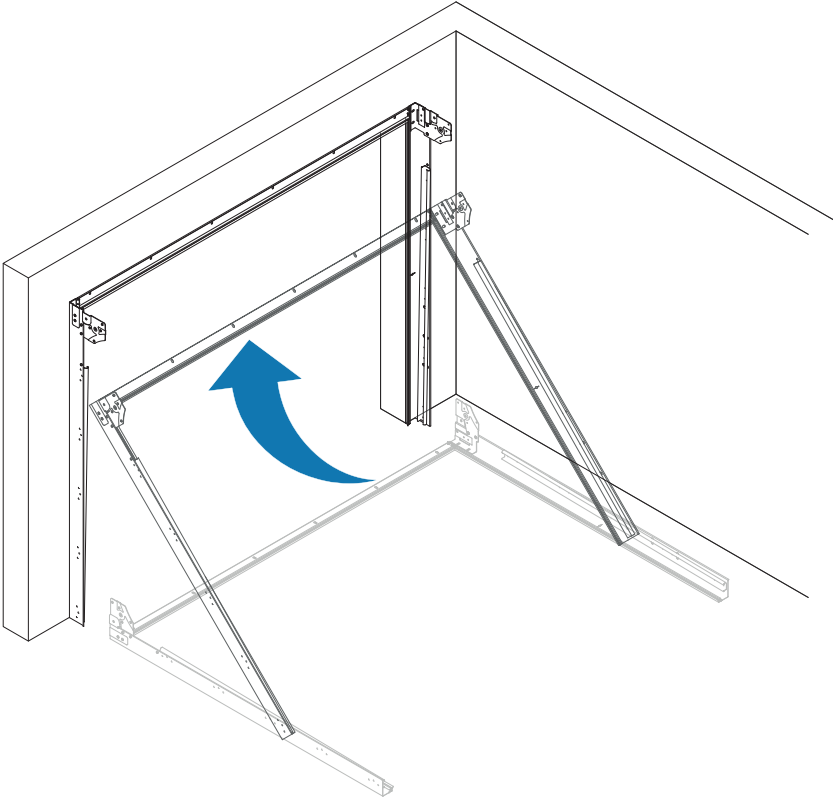

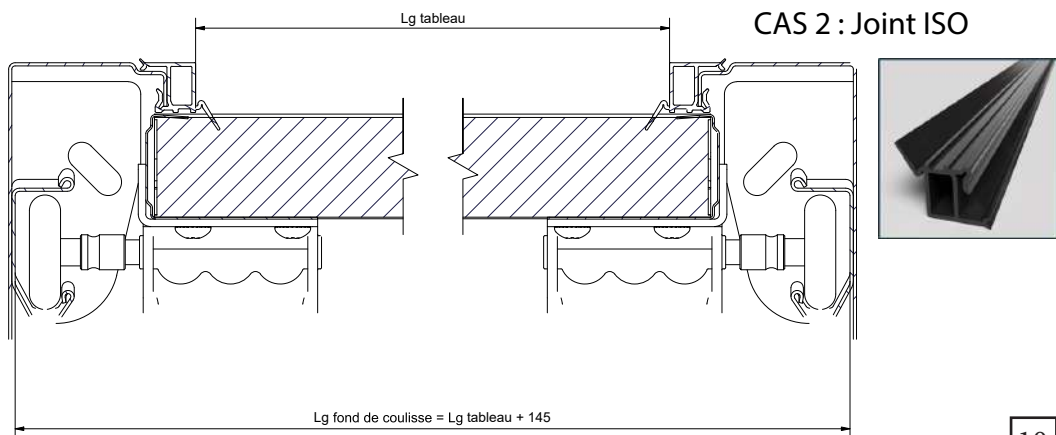
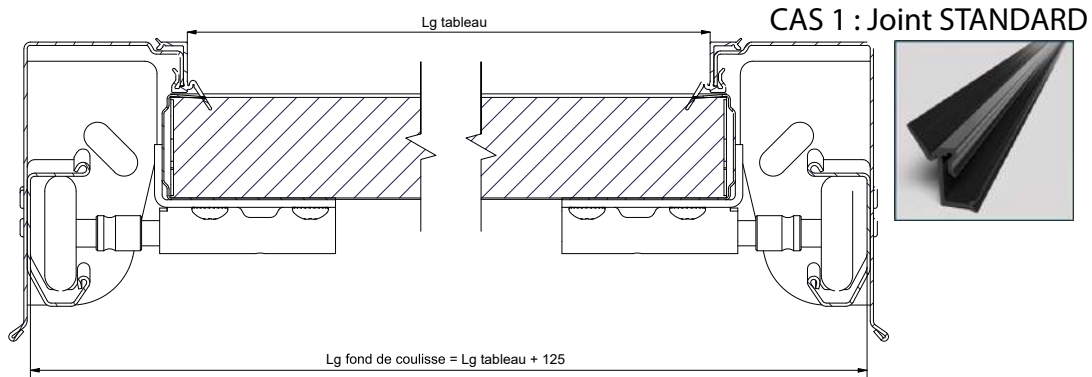
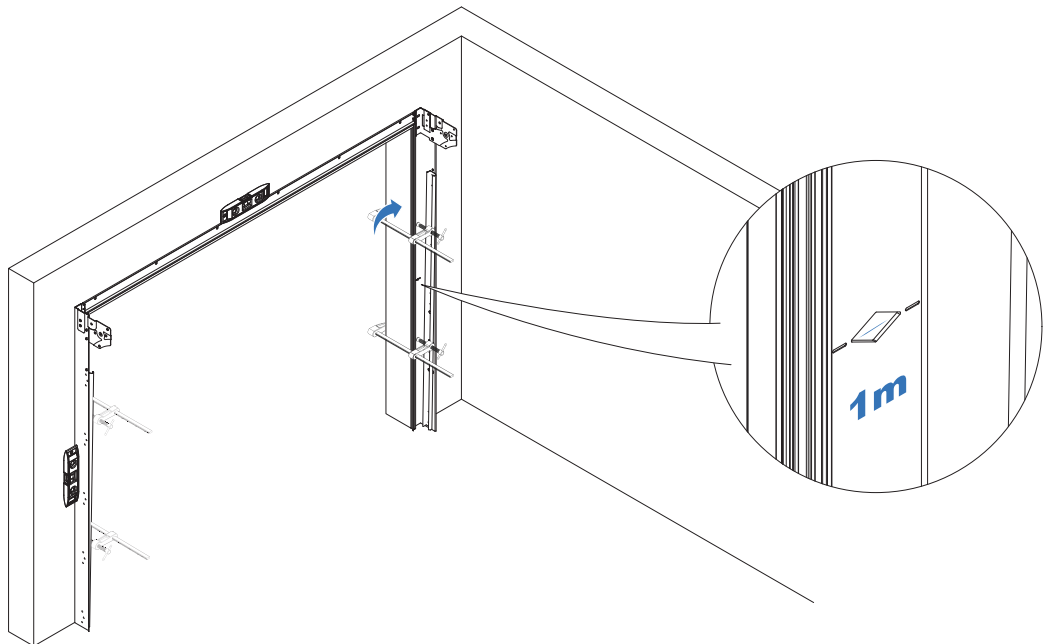

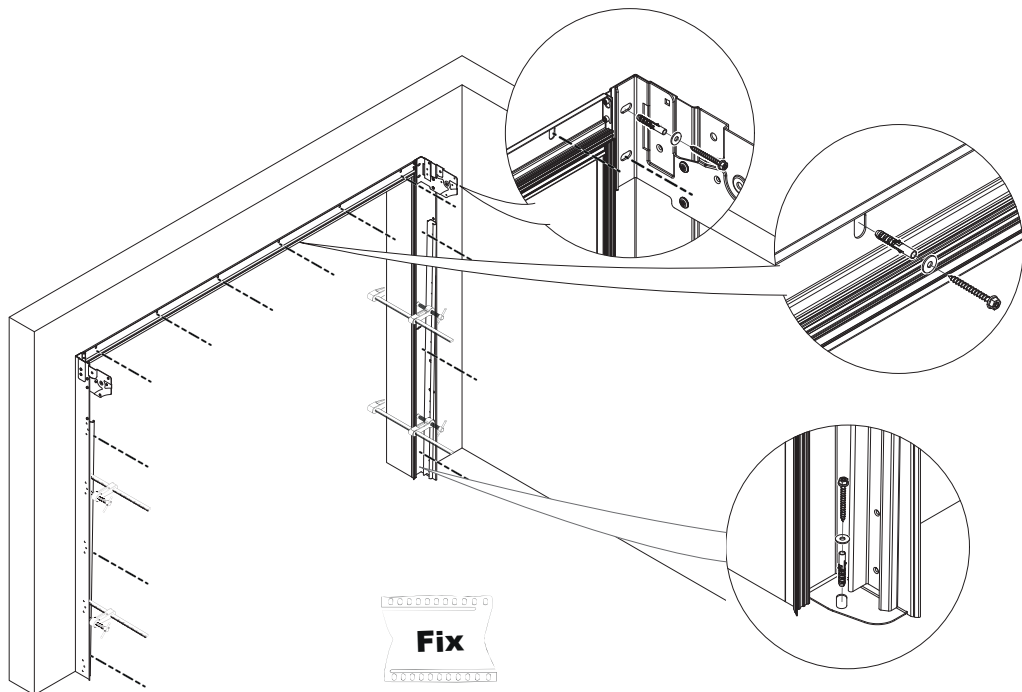

OPTION : Kit d'équerres noires pour fixation des rails verticaux en applique intérieure (code : EQFIXRV)

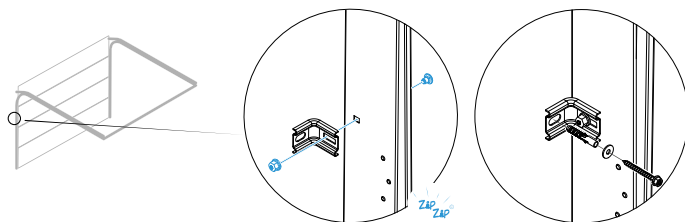

OPTION : Kit de pattes d'ancrage pour fixation déportée des rails verticaux (code : PATANCDEPRV)

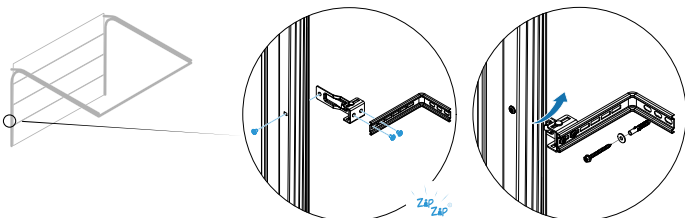

Montage des doubles rails

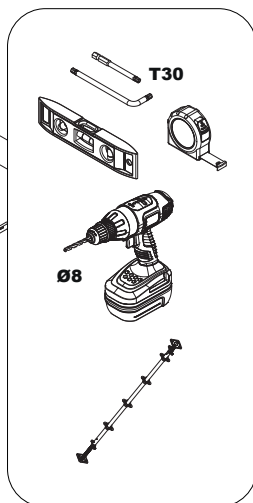
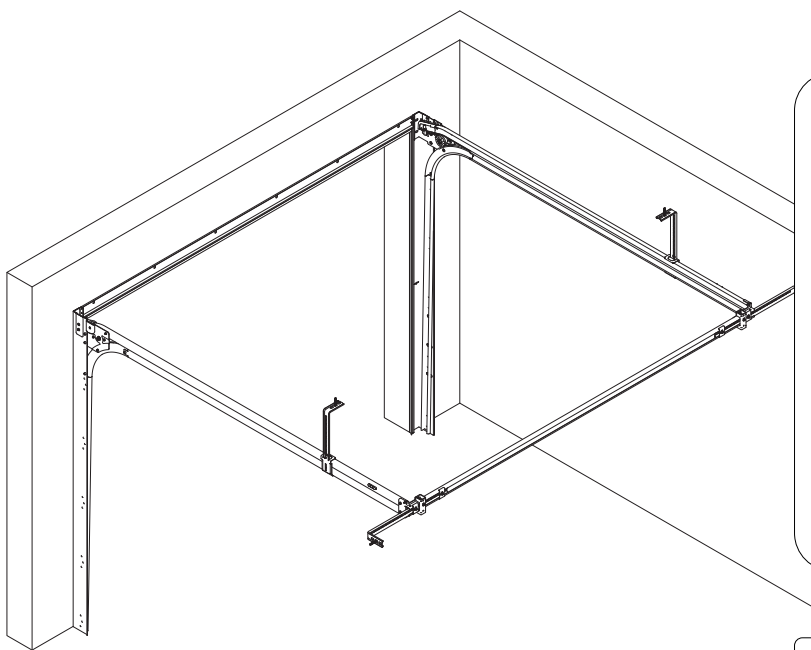

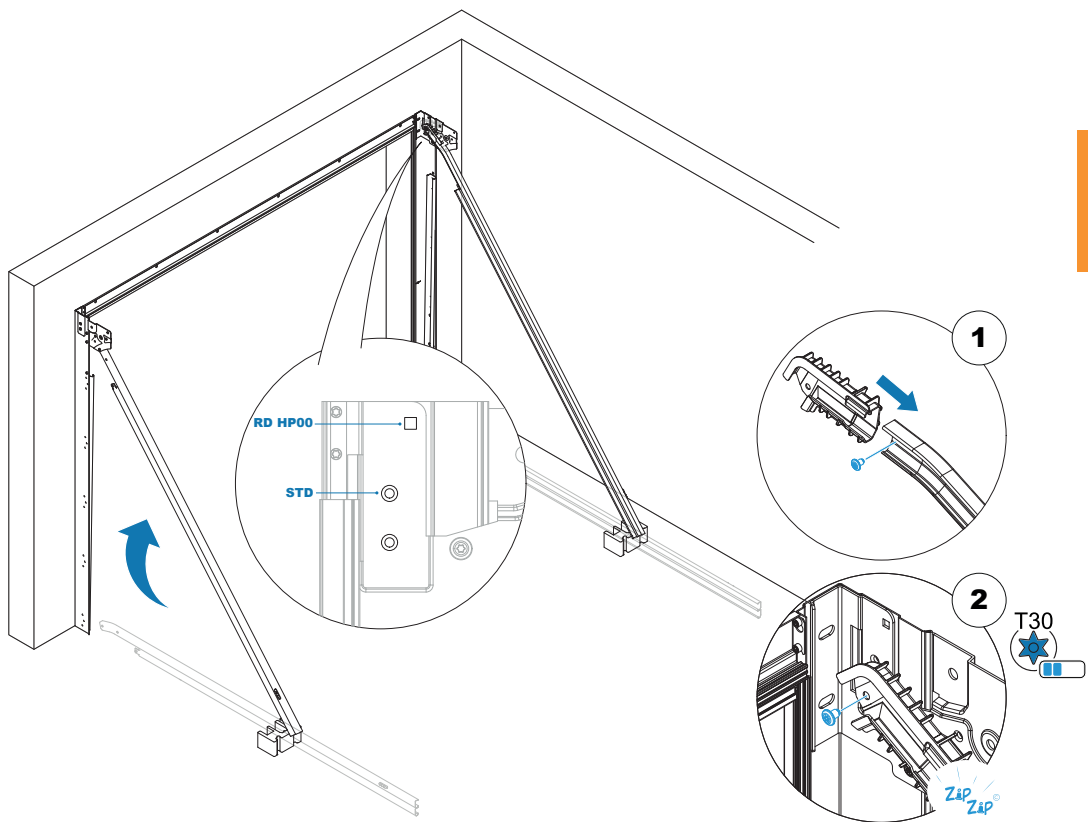

Rails Droit pour faible retombée de Linteau

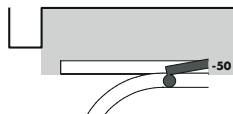
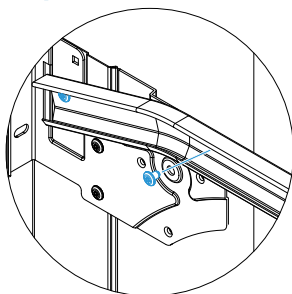

Si RL = 70

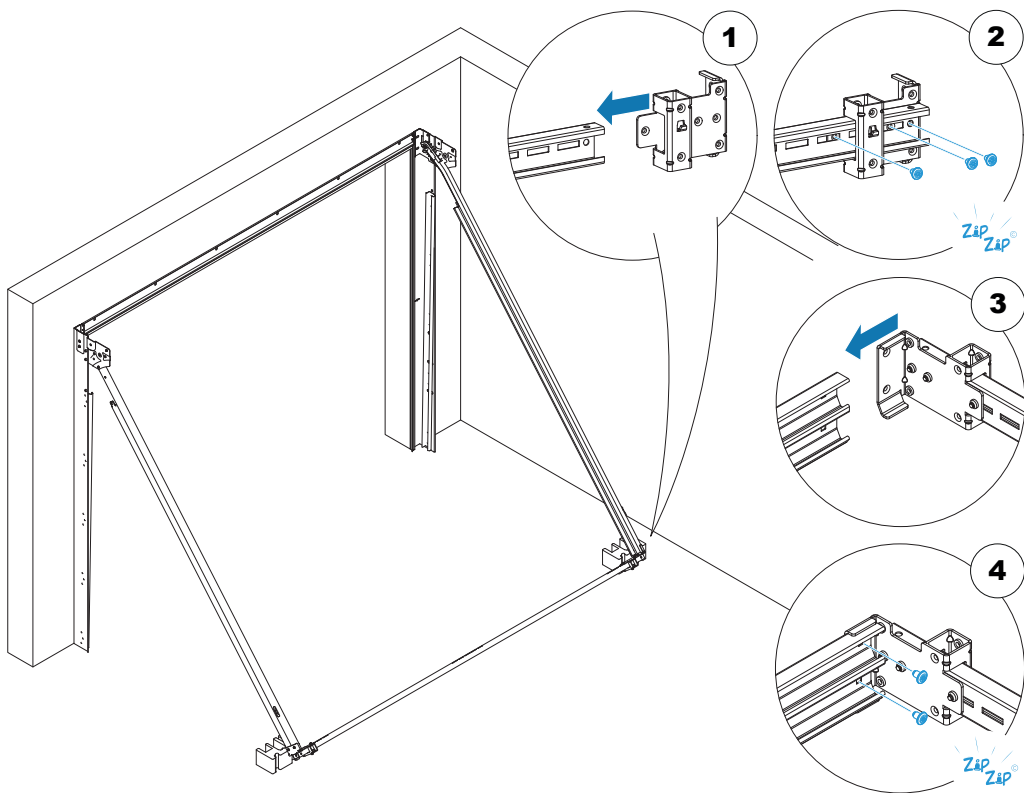

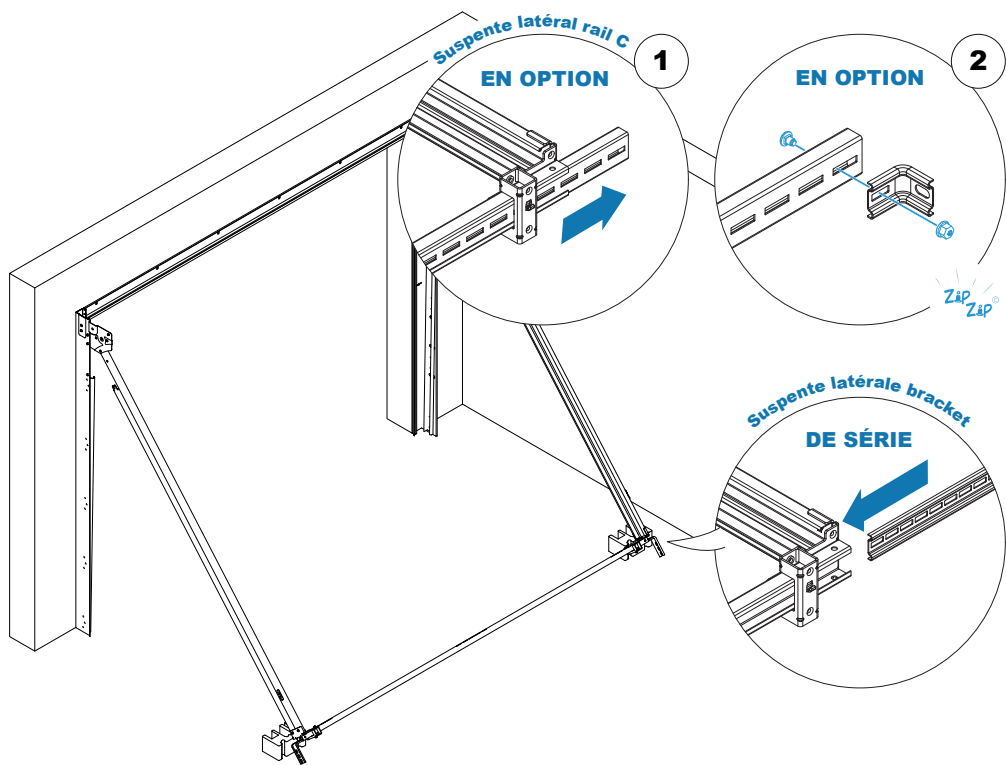

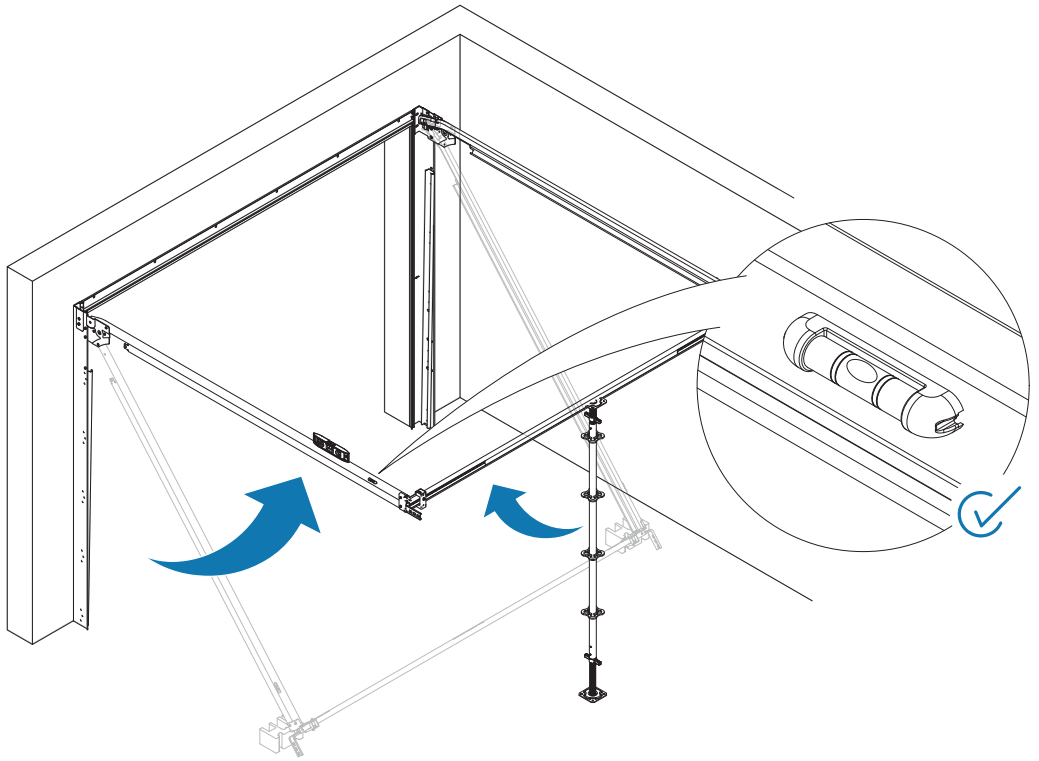

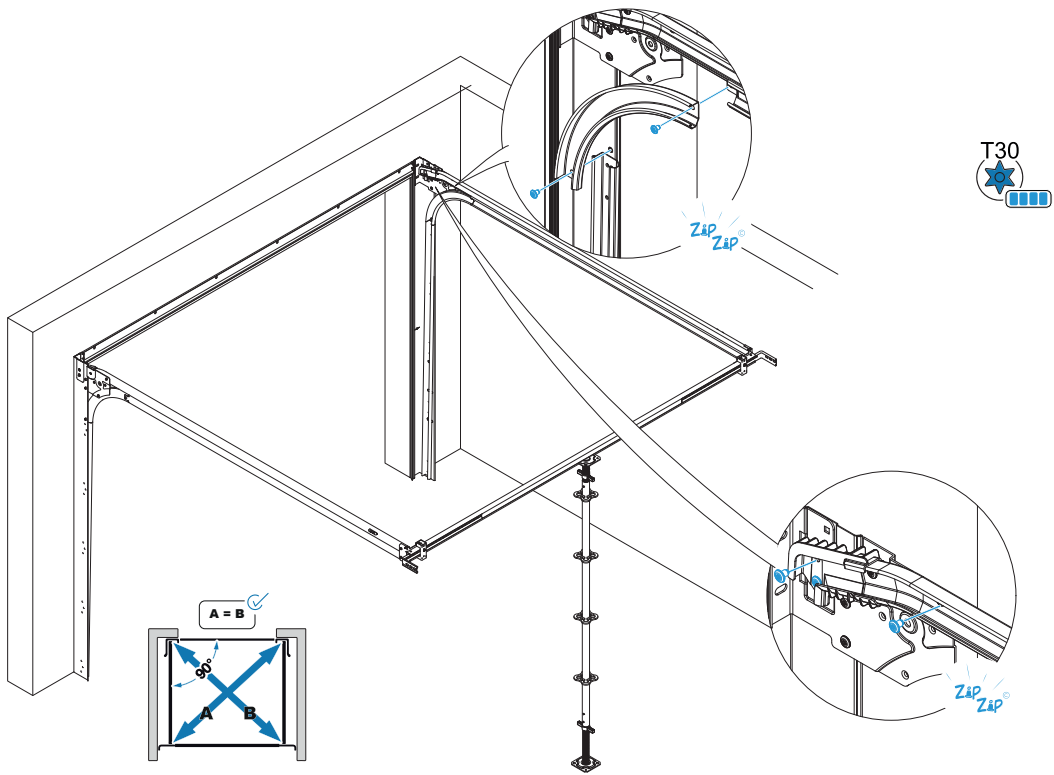

❗ Pièce complémentaire si porte lourde :

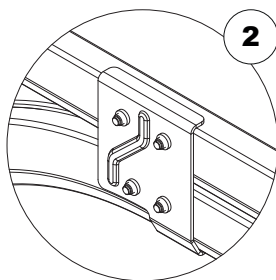
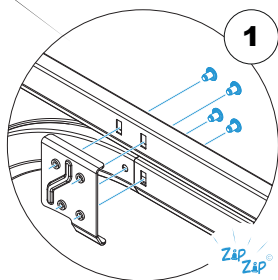
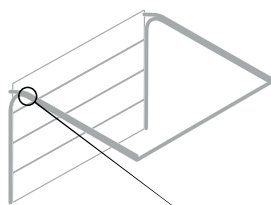

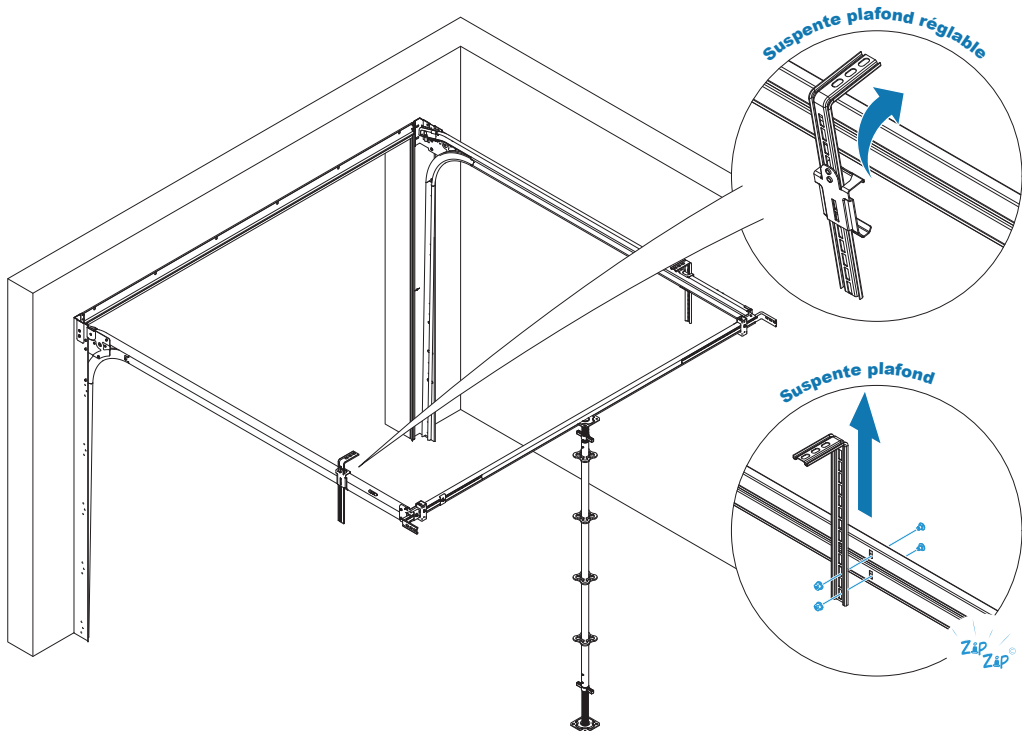

❗ Pièce complémentaire si porte lourde :

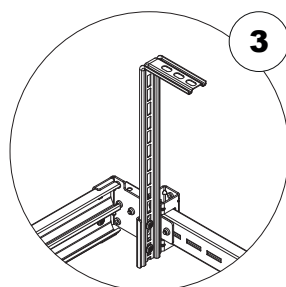
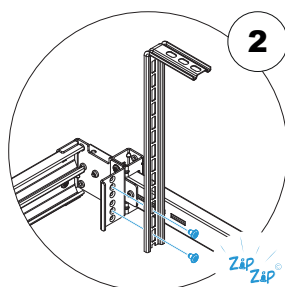
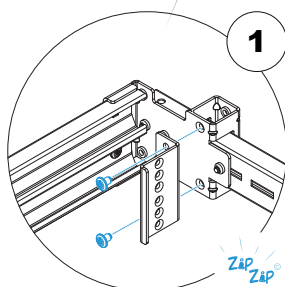
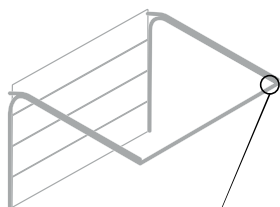

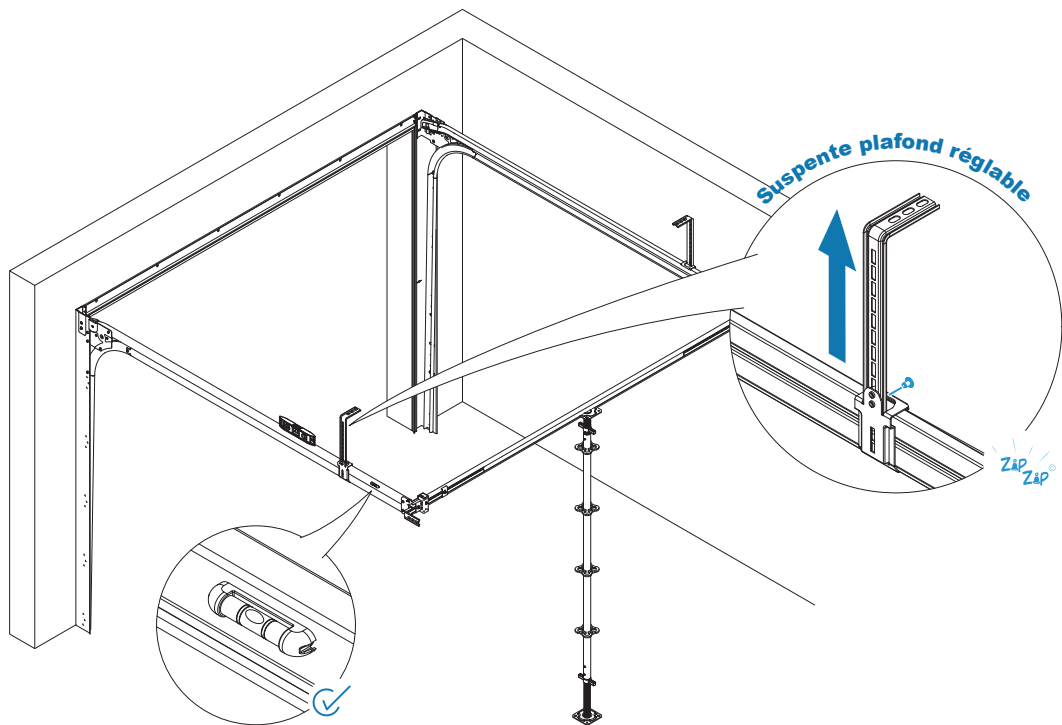

i Pièce complémentaire si porte lourde :

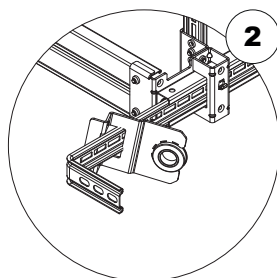
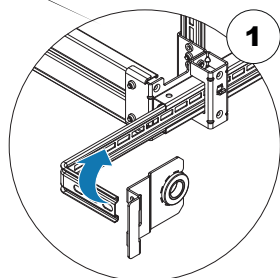
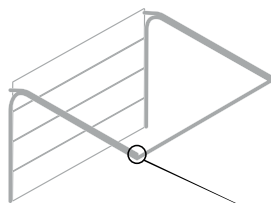

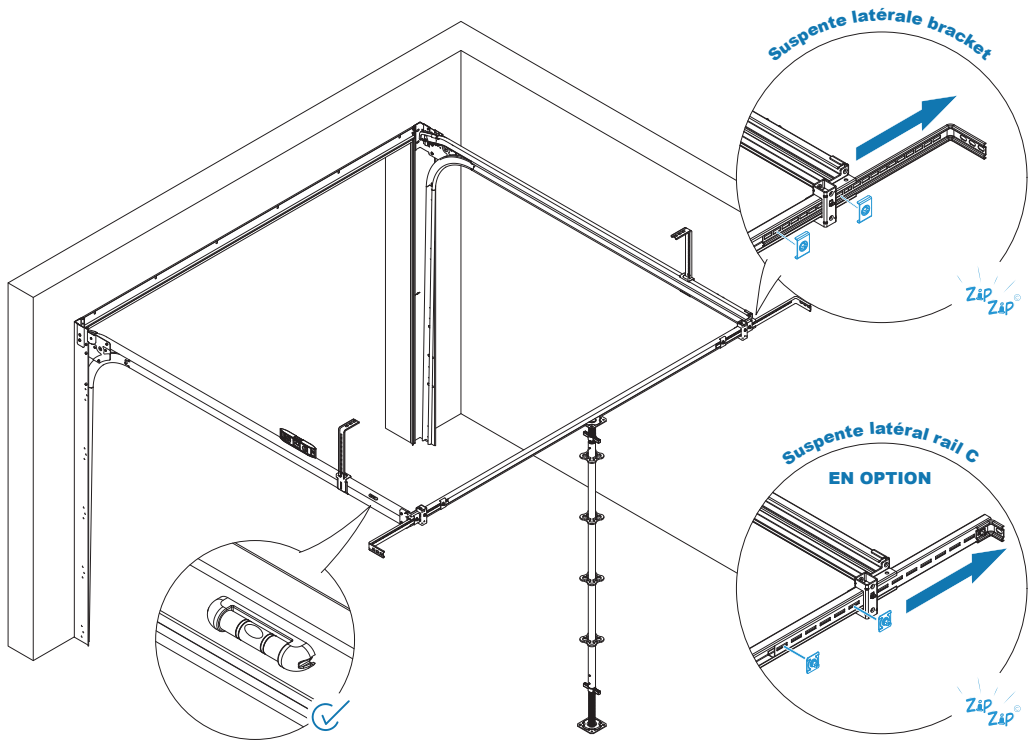

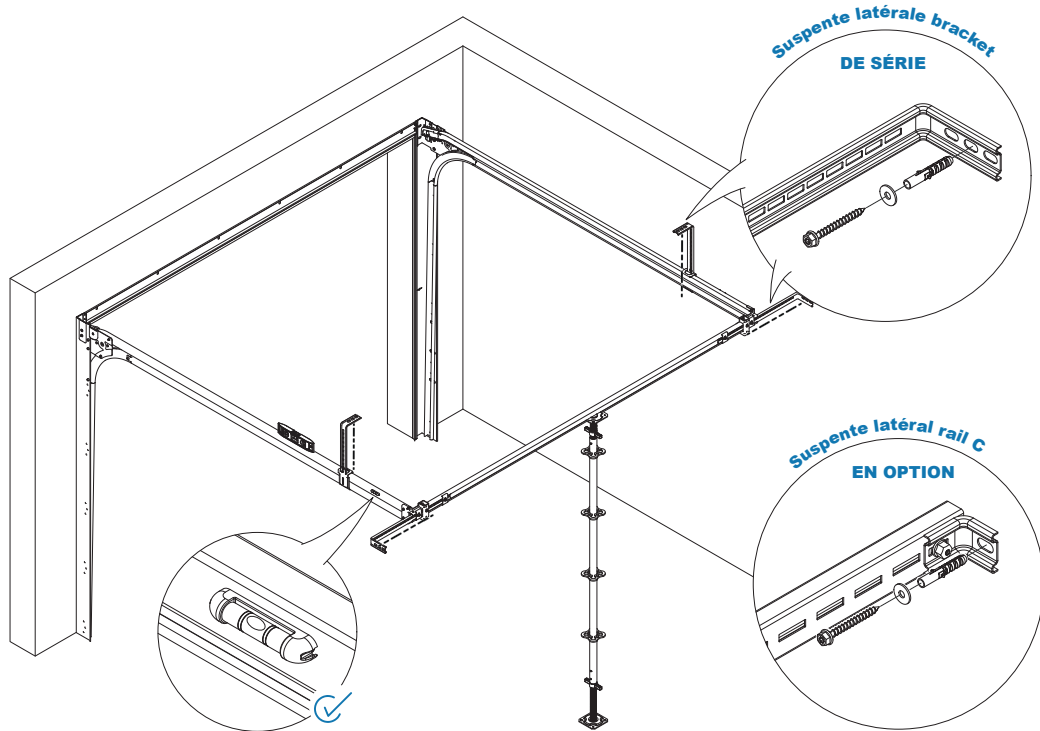

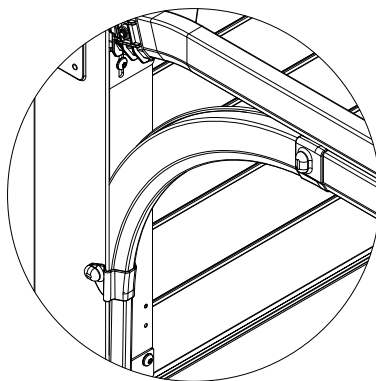
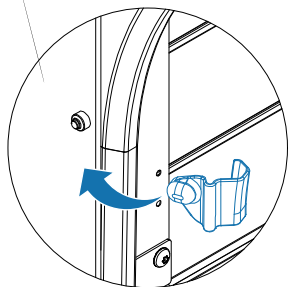
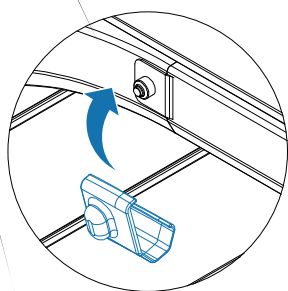
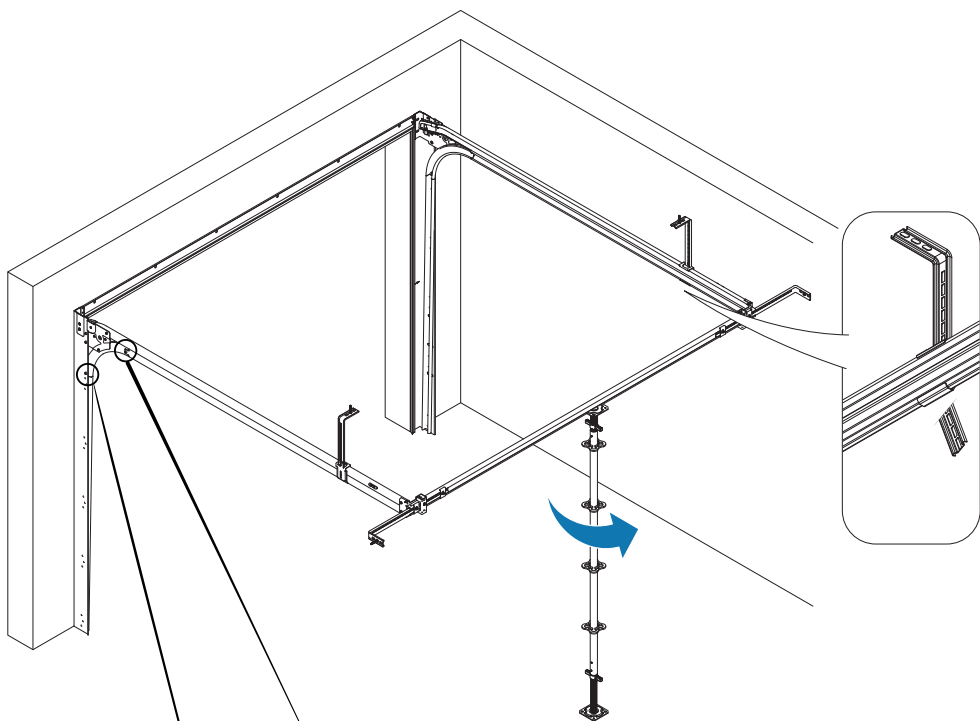

Montage de la barre ressort

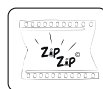
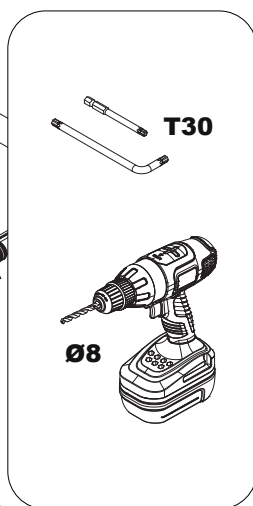
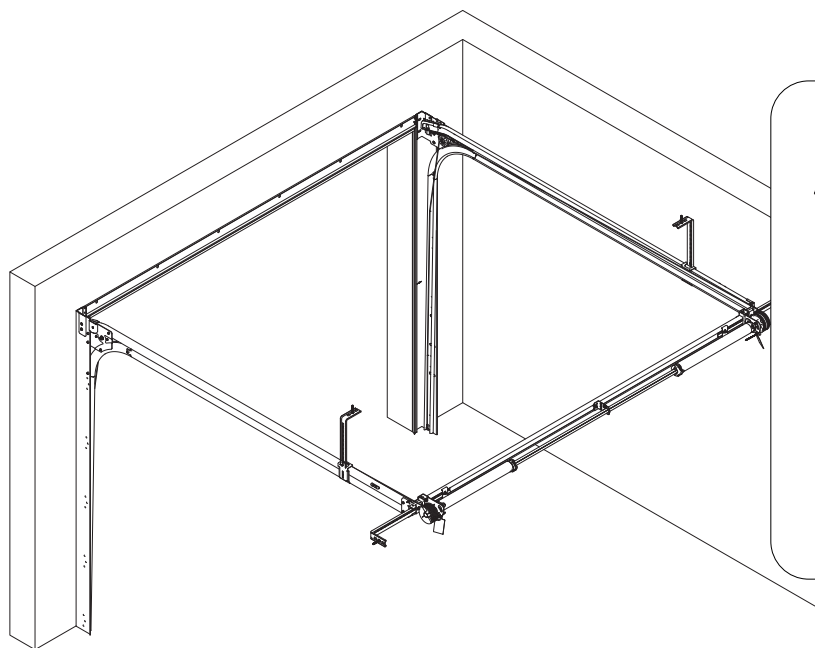

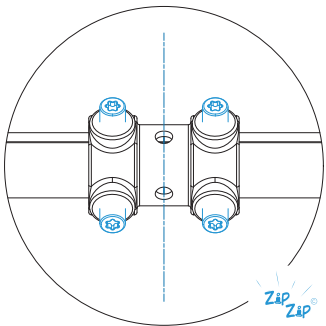
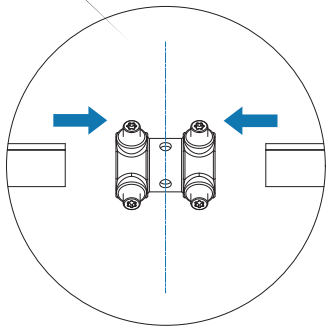
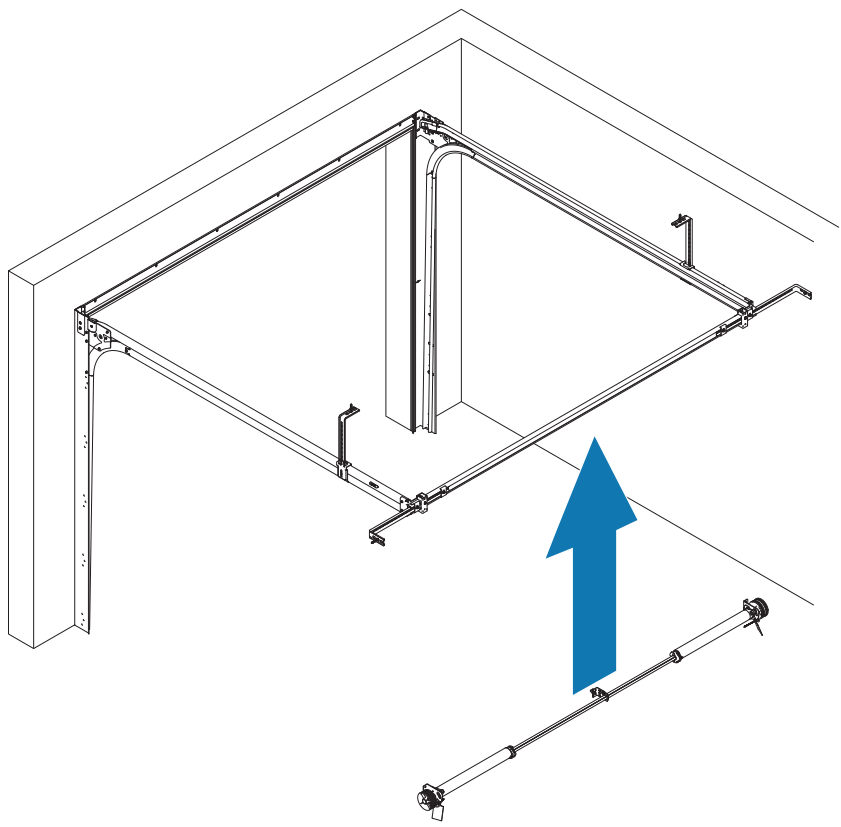

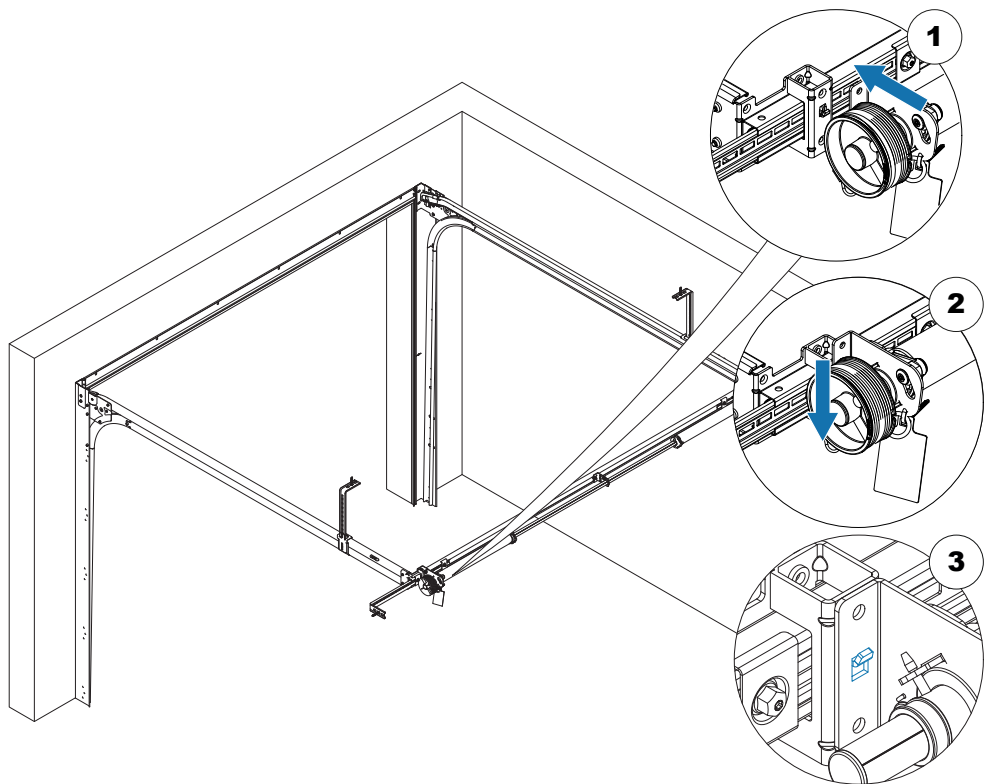

 Pièce complémentaire si porte lourde :

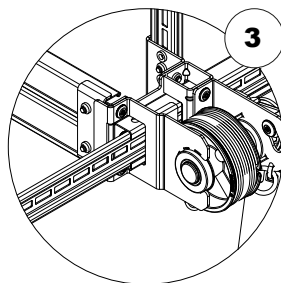
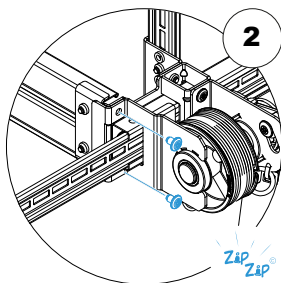
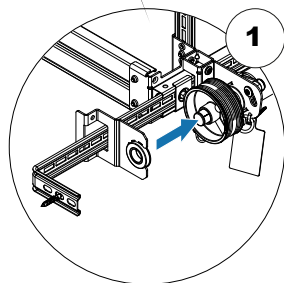
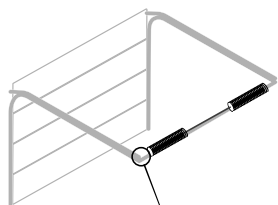

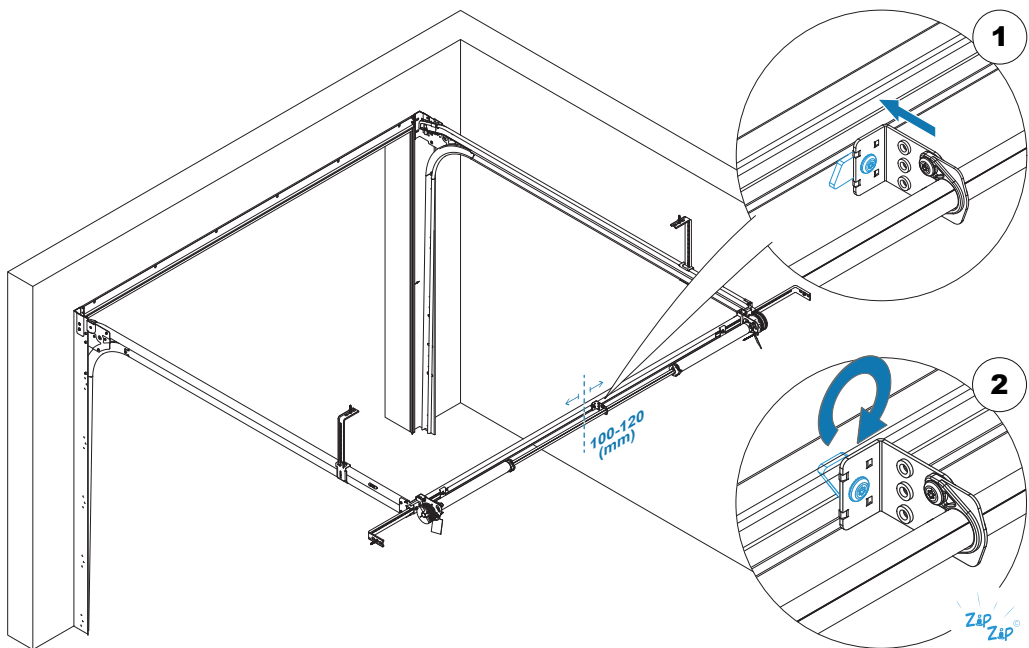

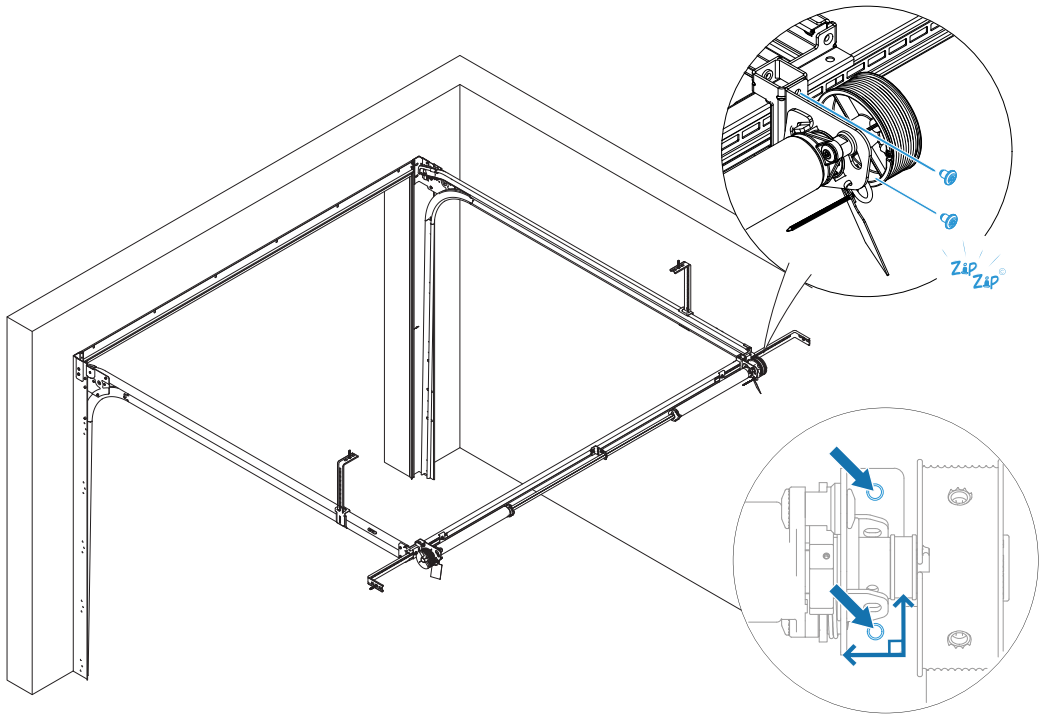

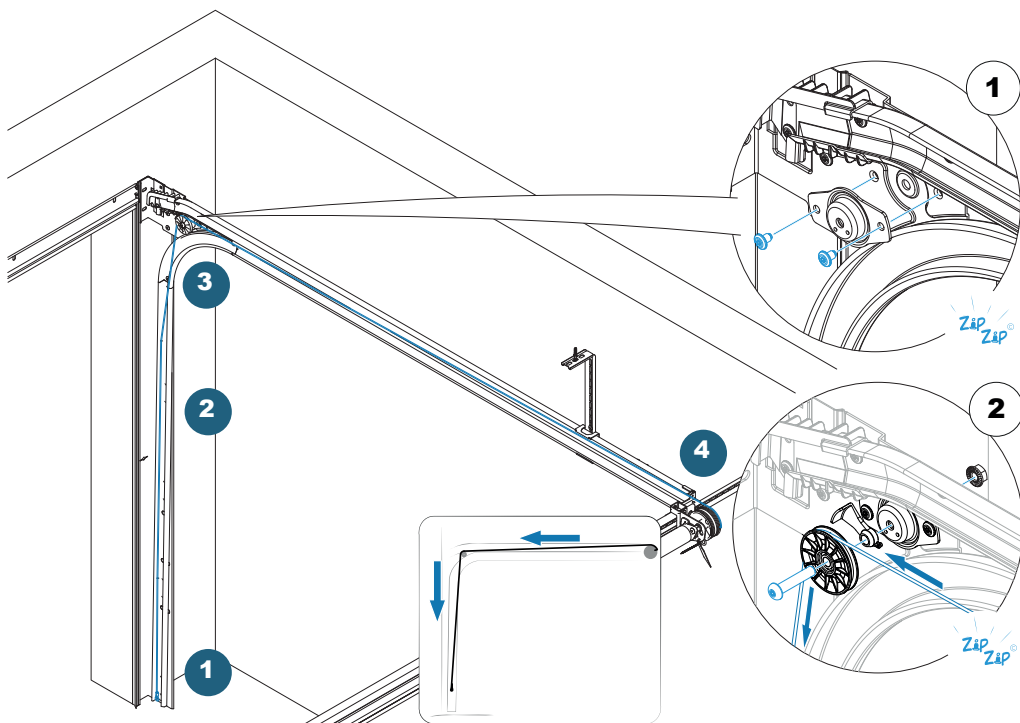

Acheminement des câbles de levage :



Montage du tablier

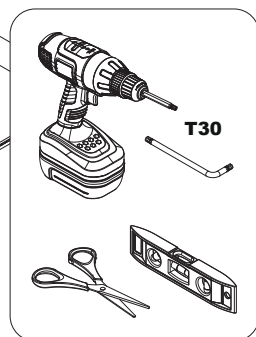
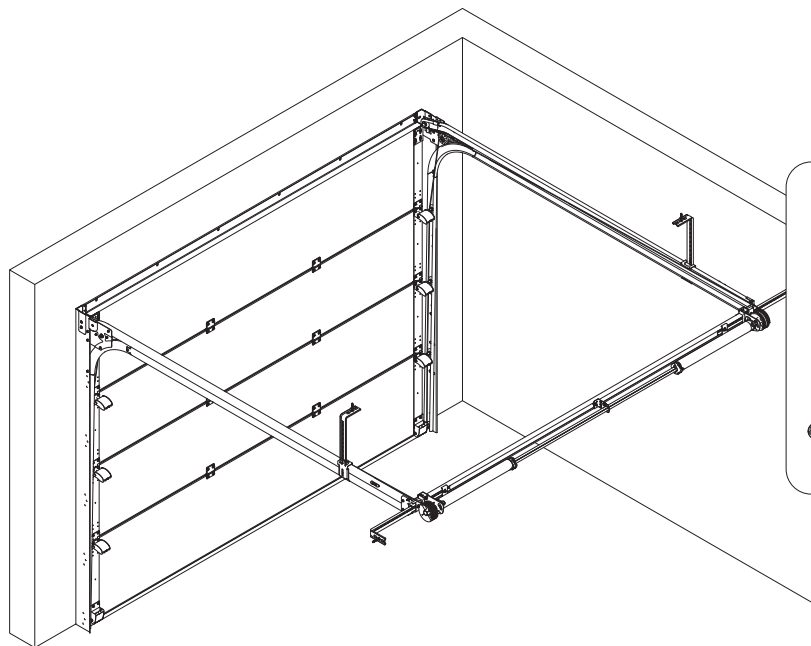

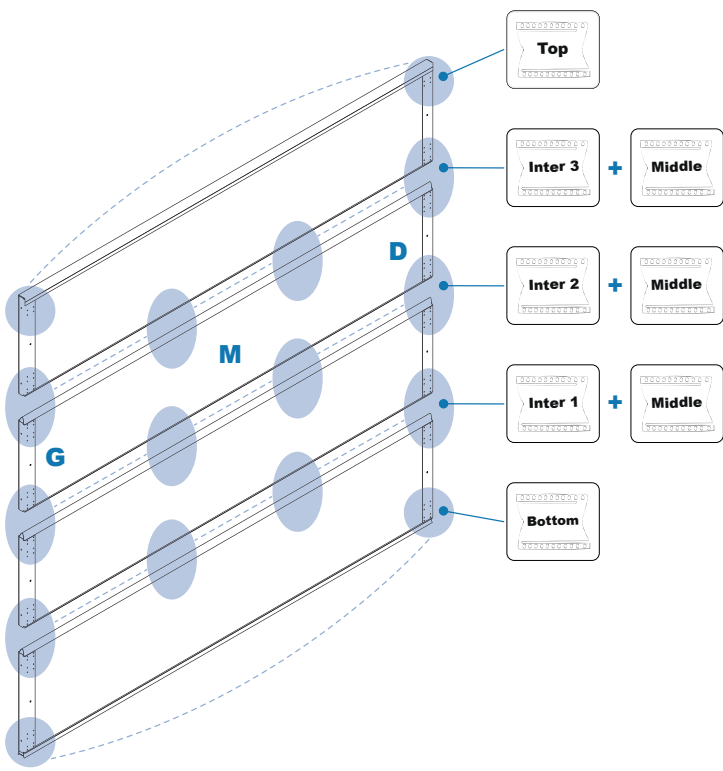

Composition des sachets

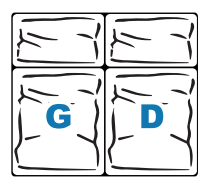

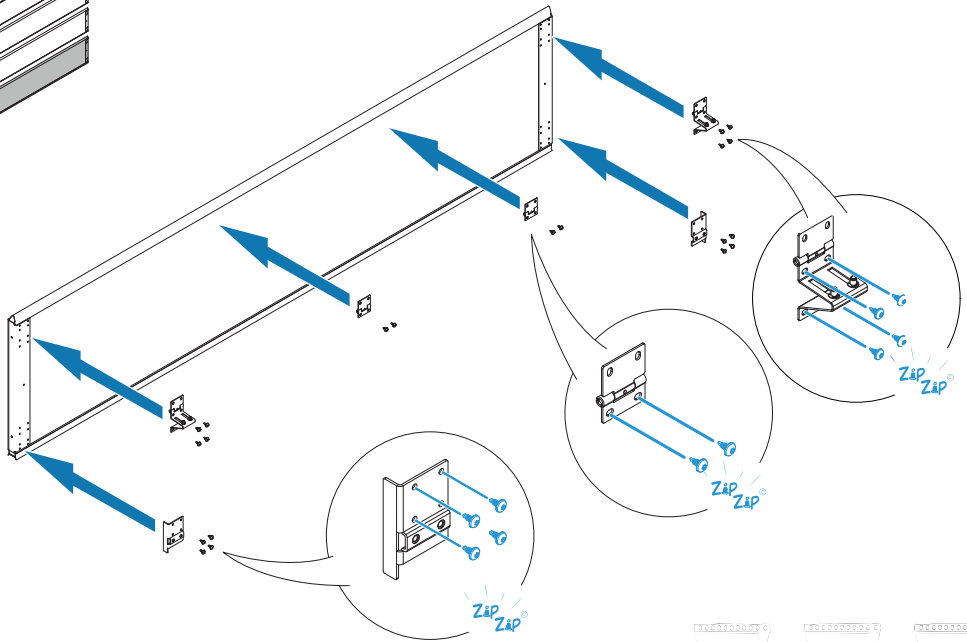
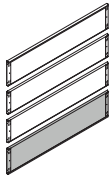

Bottom



Inter 1



Middle

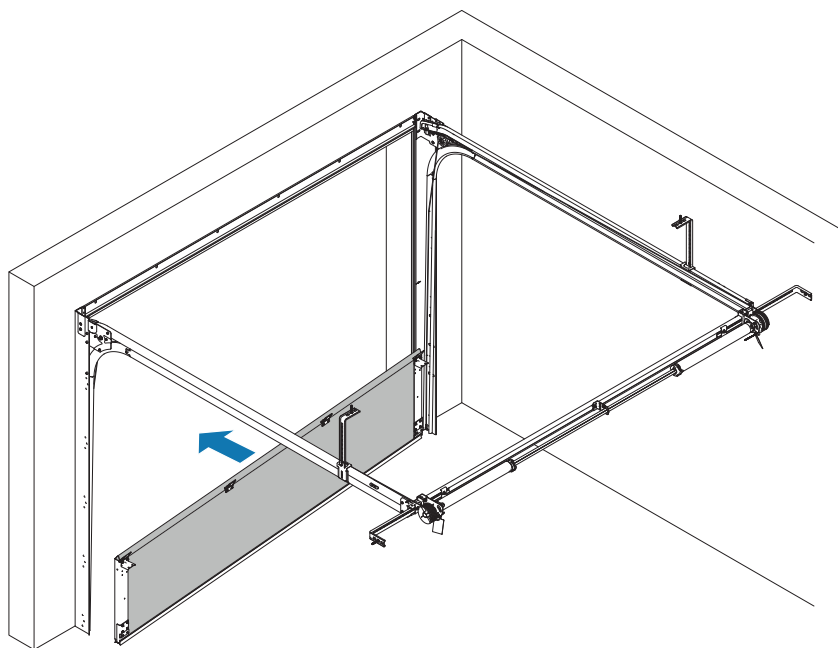

Bague d'écartement

Réduit le jeu en largeur entre
Tablier et structure

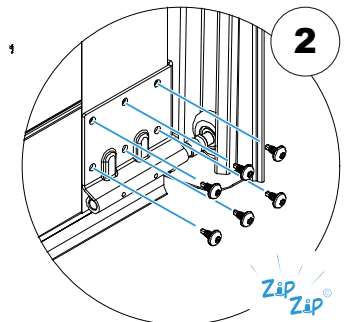
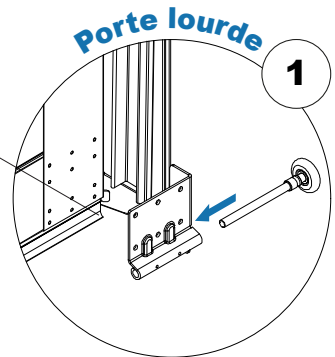
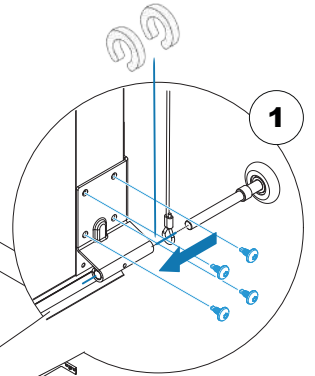
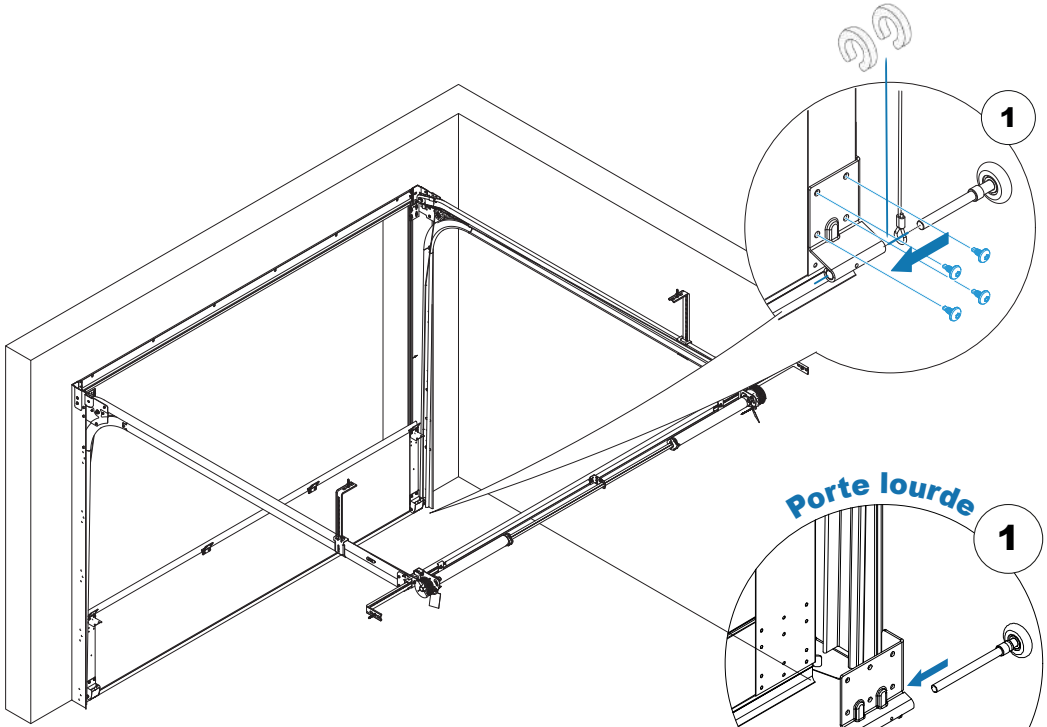

ZiP
ZiP®

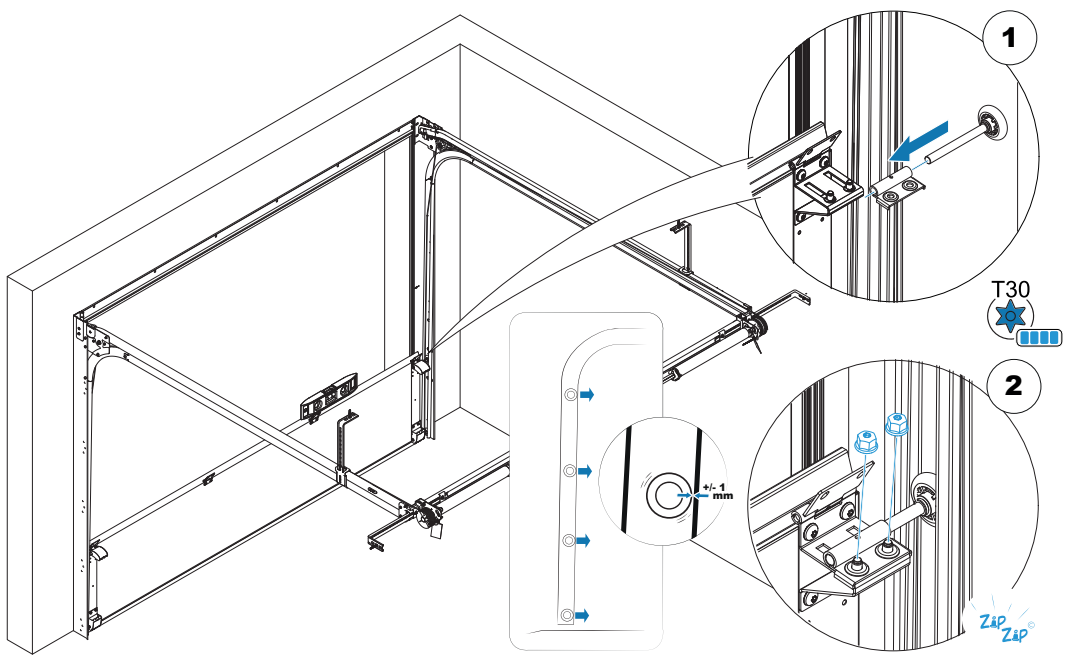

1

T30

2

Z&P
Z&P

Porte lourde

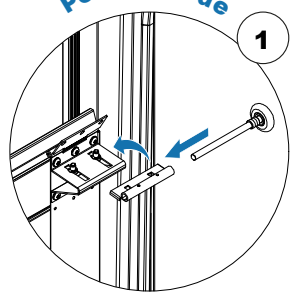

1

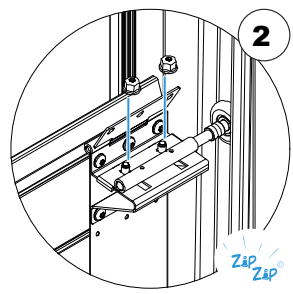

2

Z&P
Z&P

DUPLEX

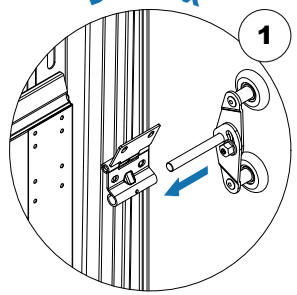

1

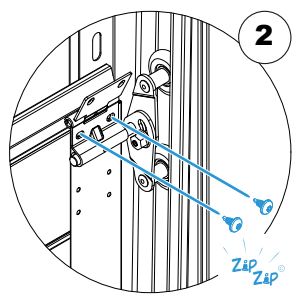

2

Z&P
Z&P

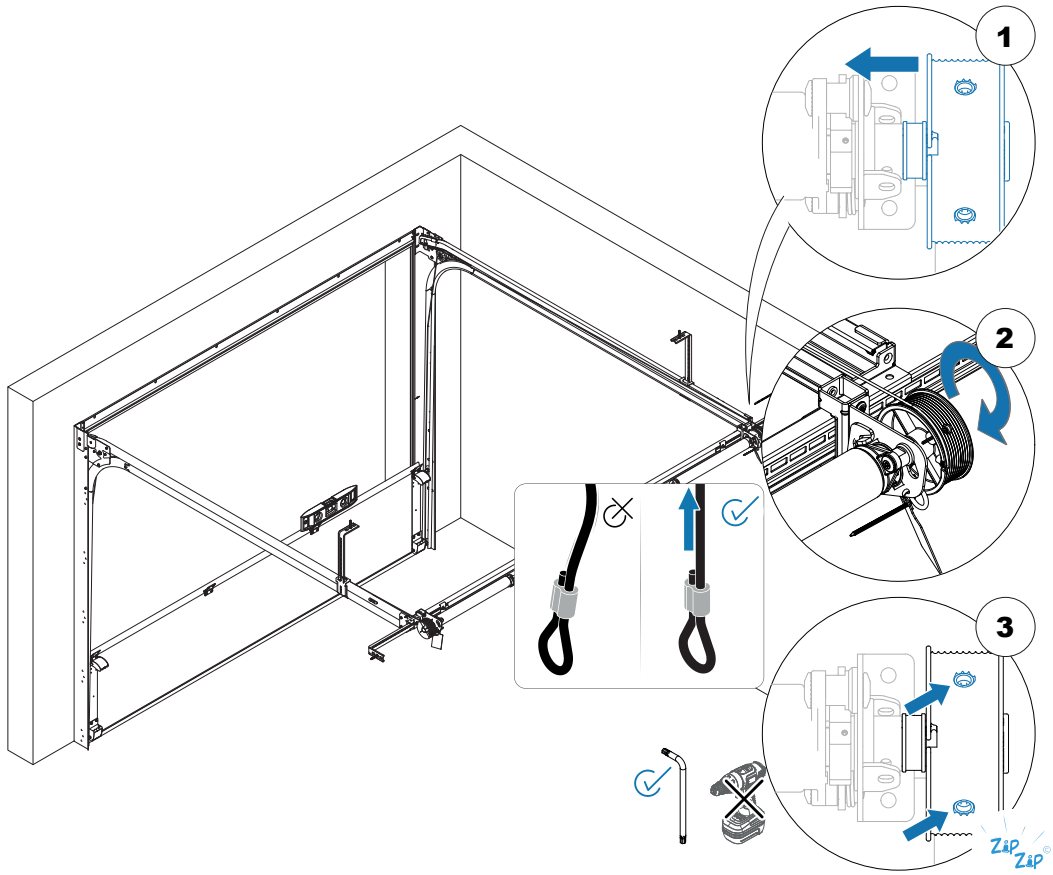

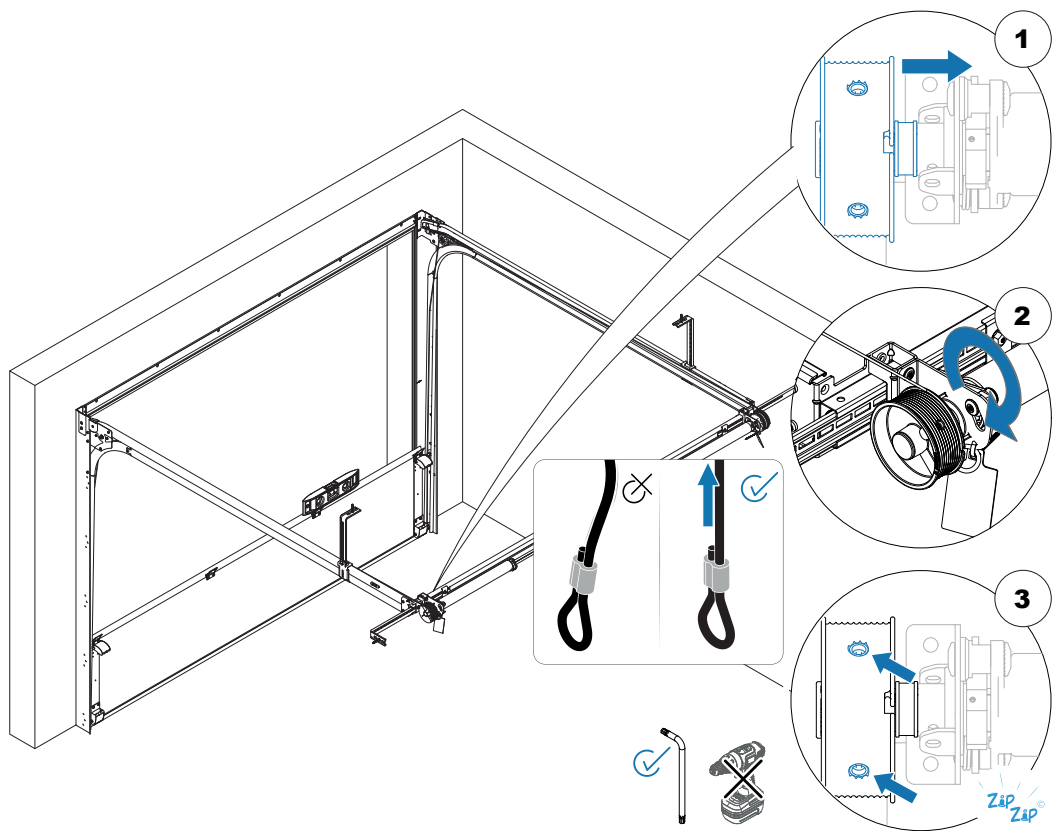

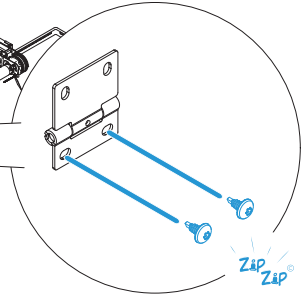
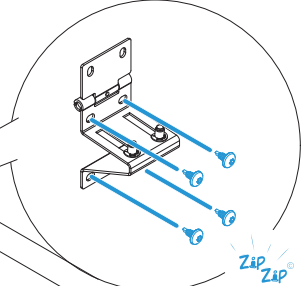
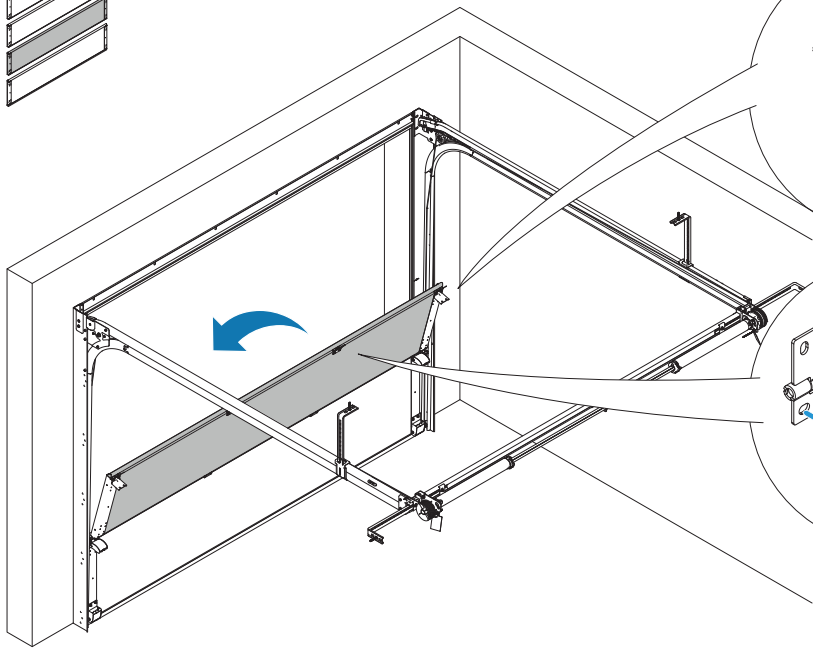
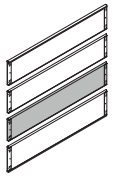

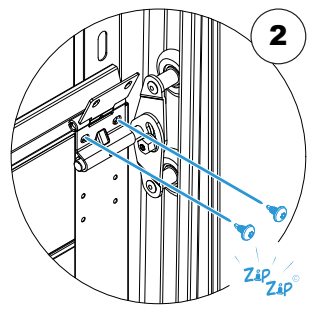
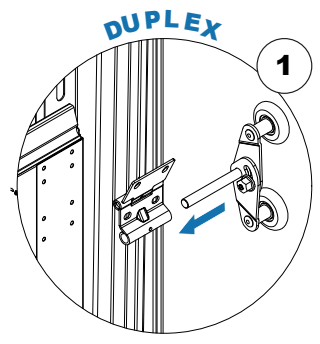
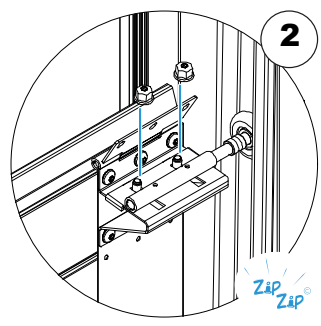
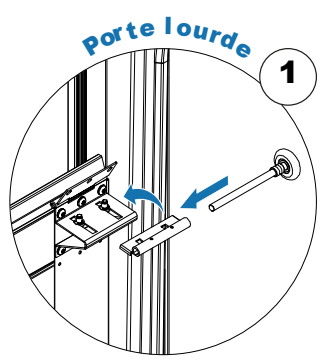
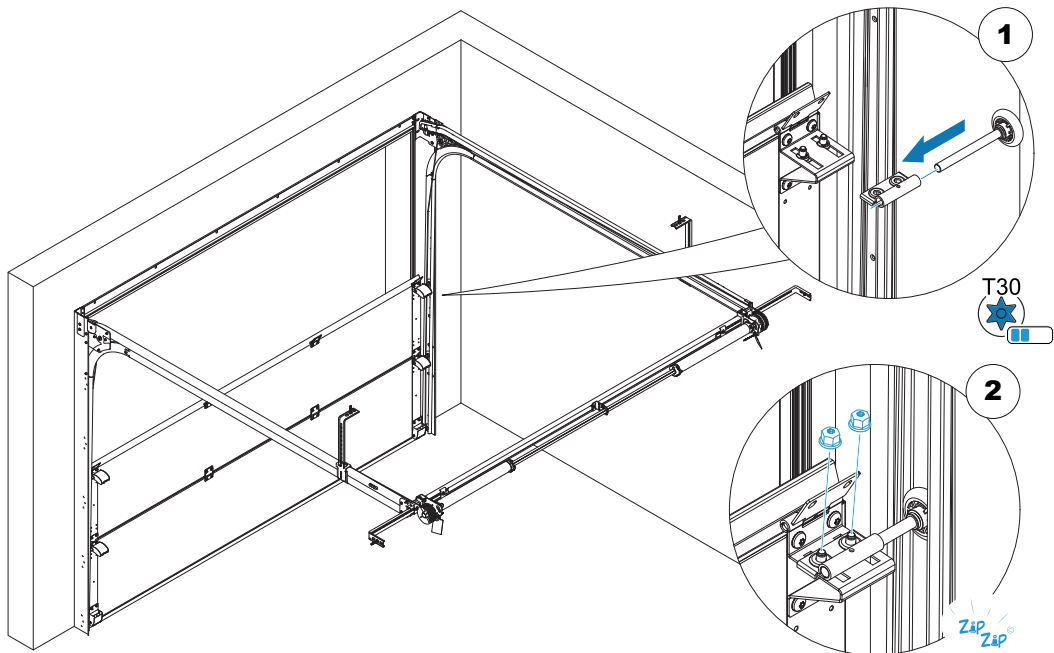

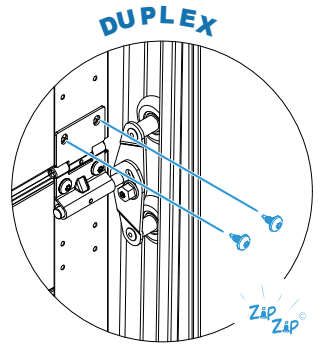
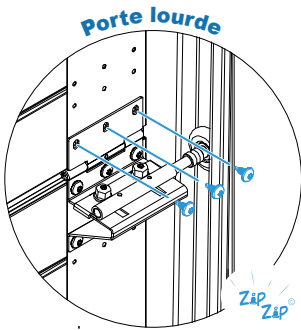
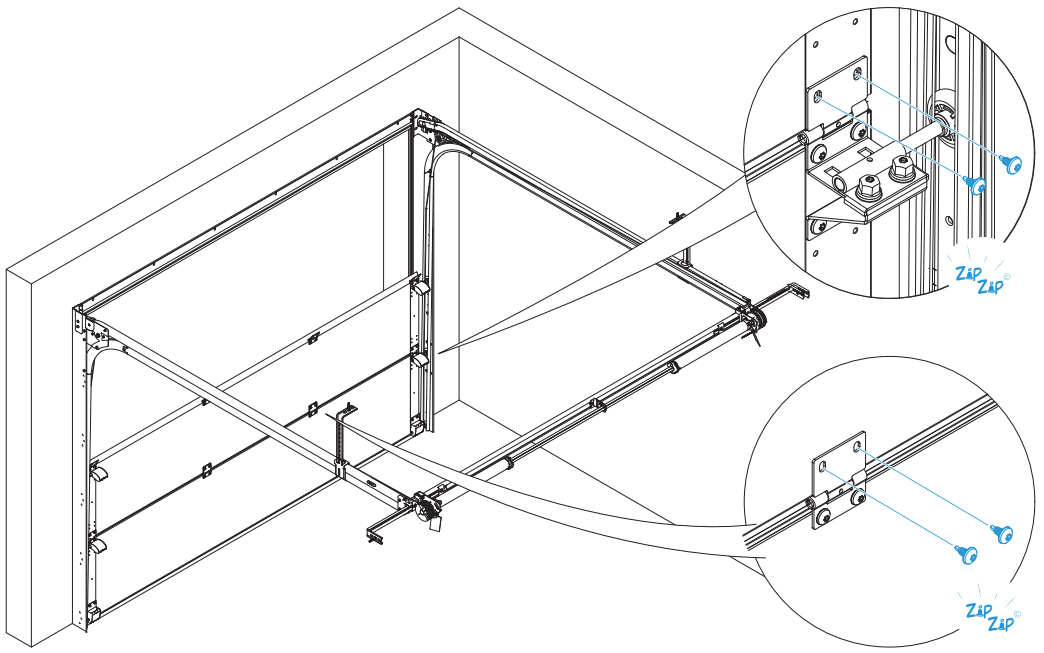

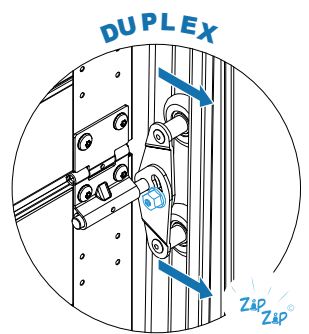
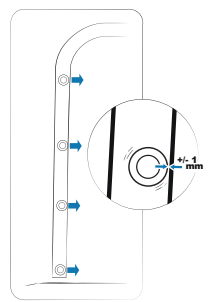
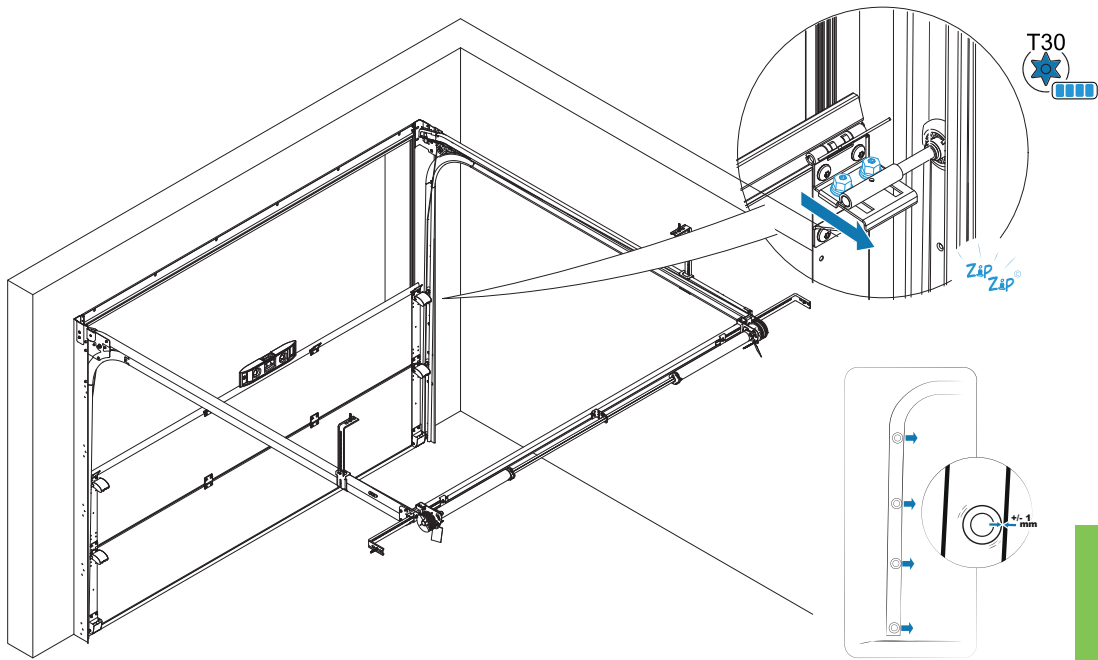

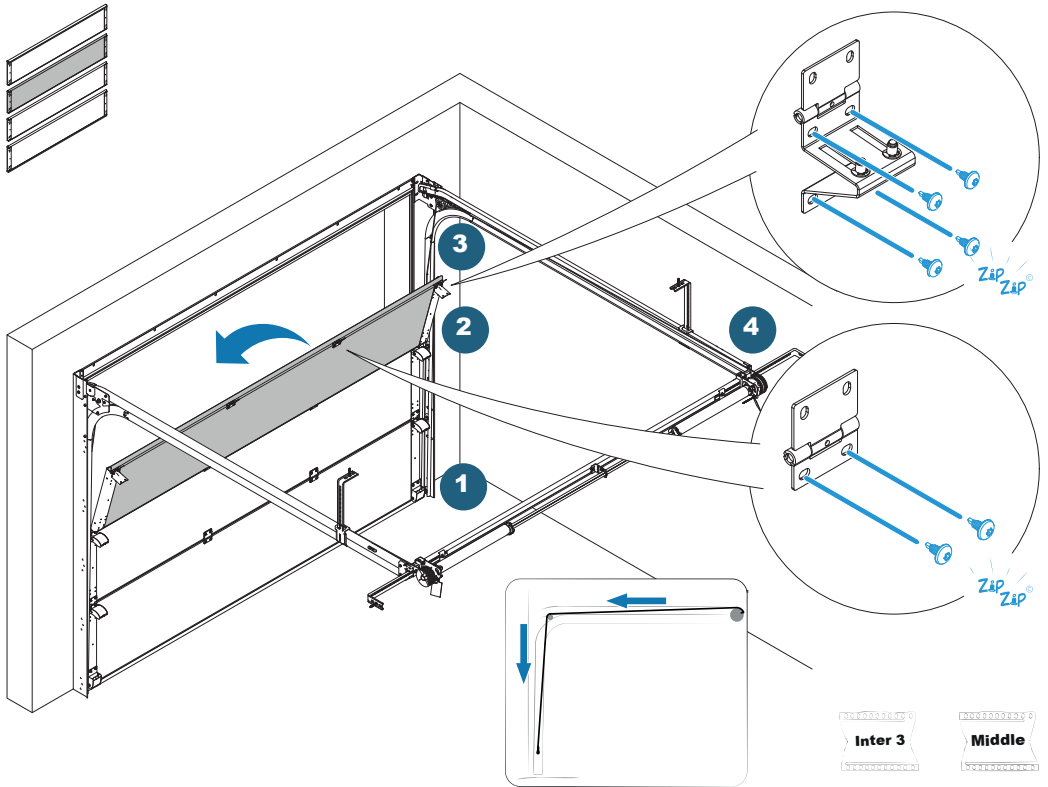

Acheminement des câbles de levage :

- 1 Roulette support bas → 2 Avant Dernière roulette du haut → 3 Poulie de renvoi → 4 Tambours

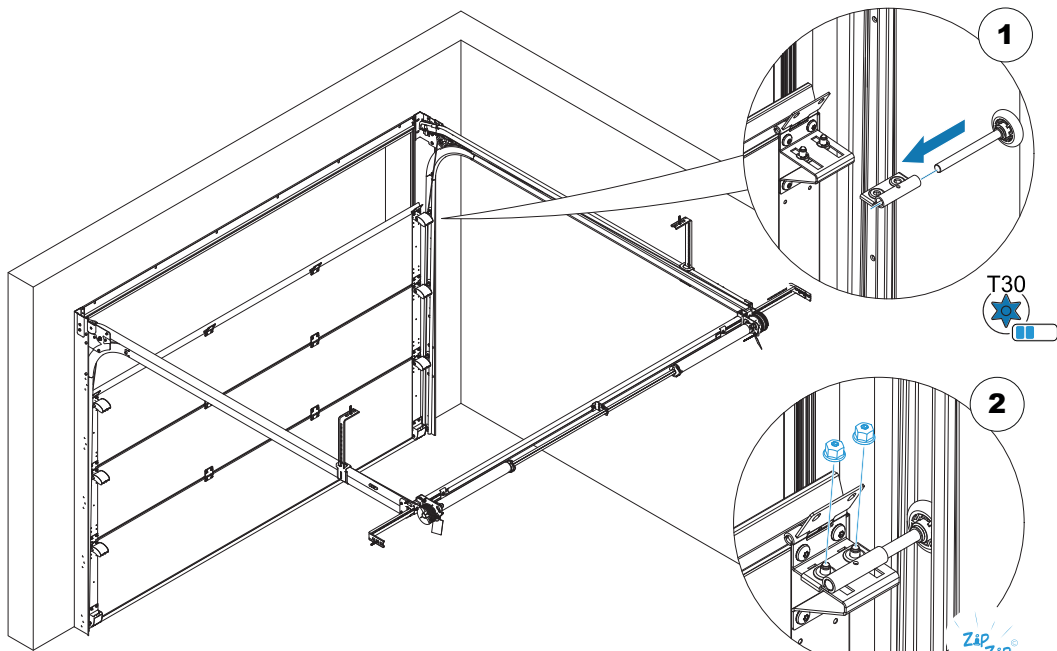

1

T30

2

Z&P
Z&P

Porte lourde

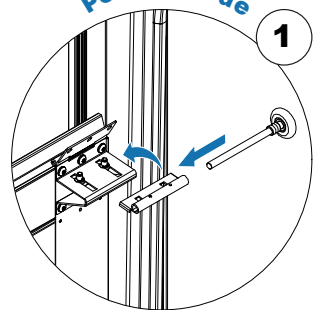

1

DUPLEX

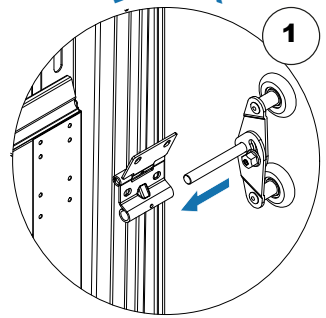

1

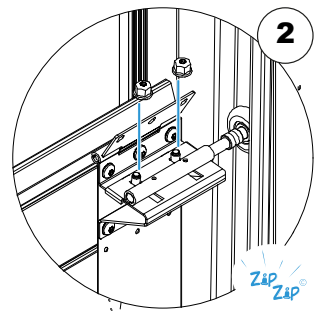

2

Z&P
Z&P

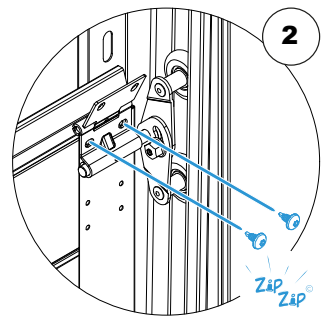

2

Z&P
Z&P

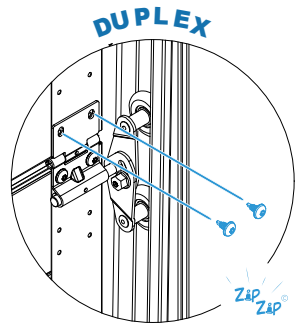
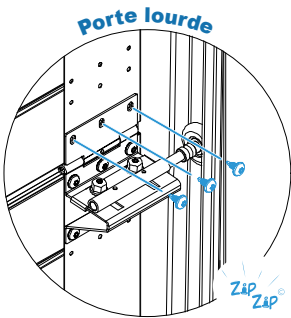
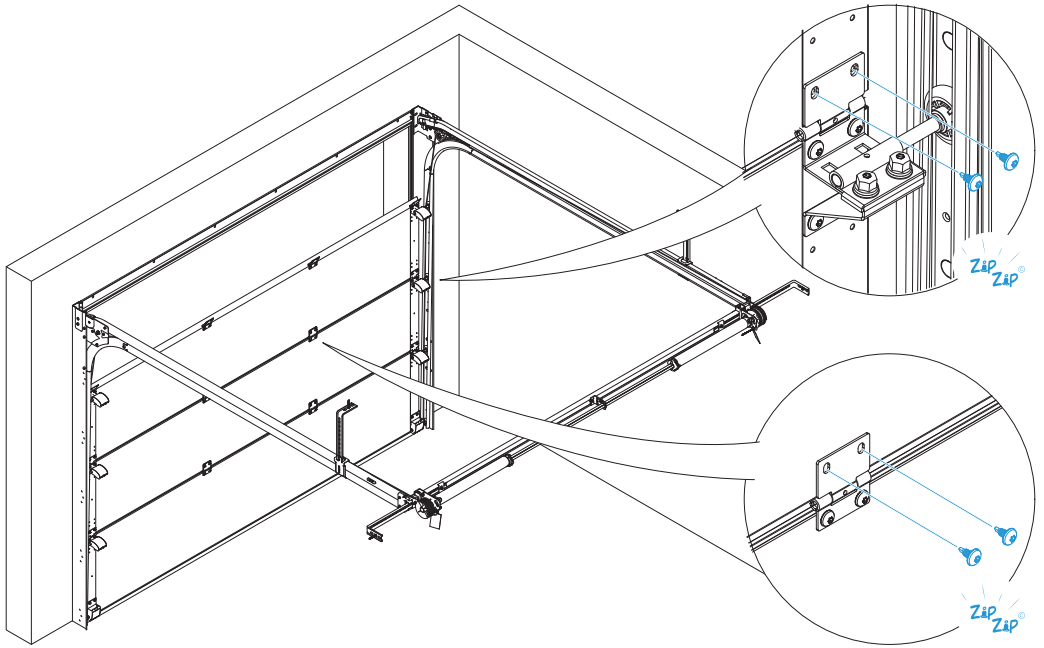

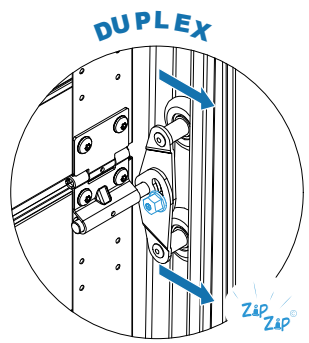
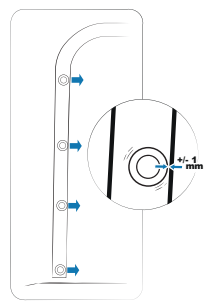
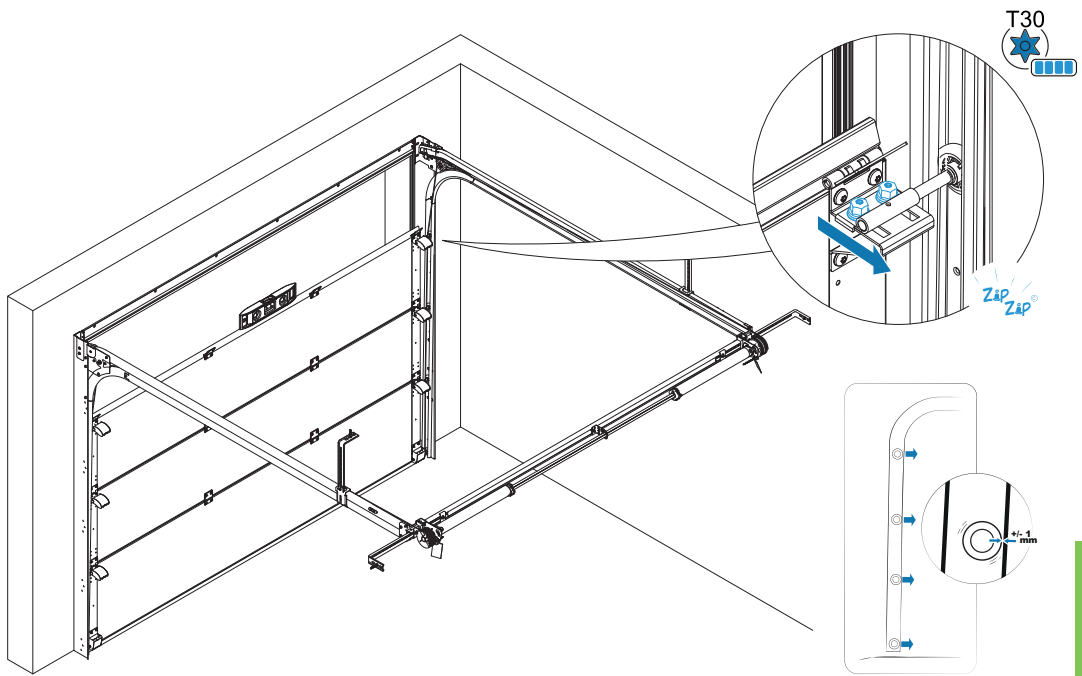

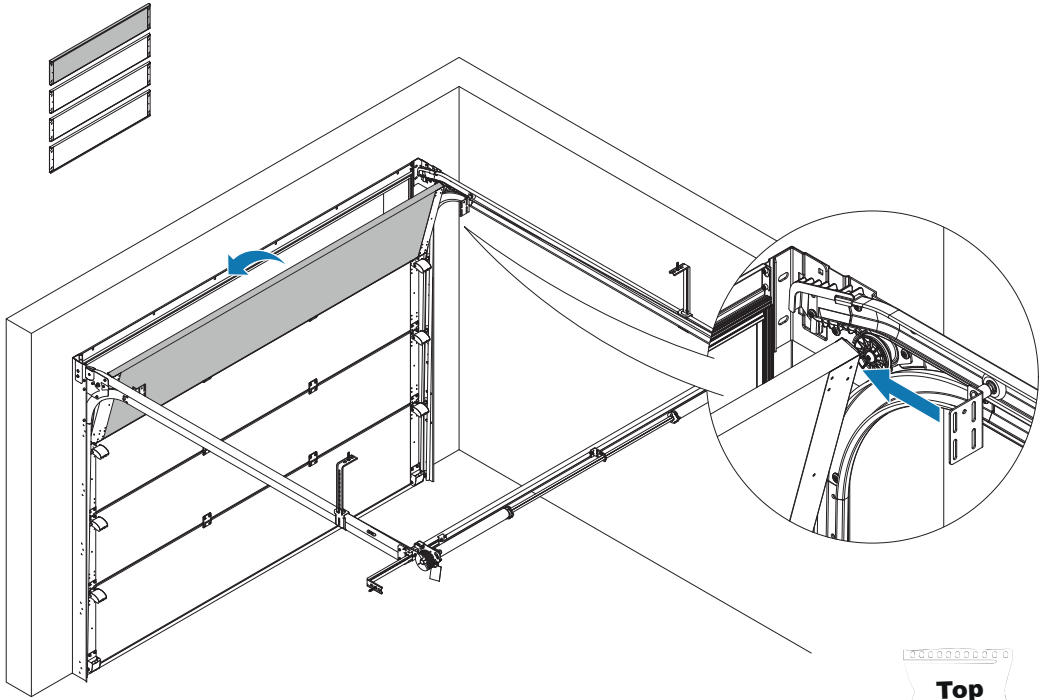

Top

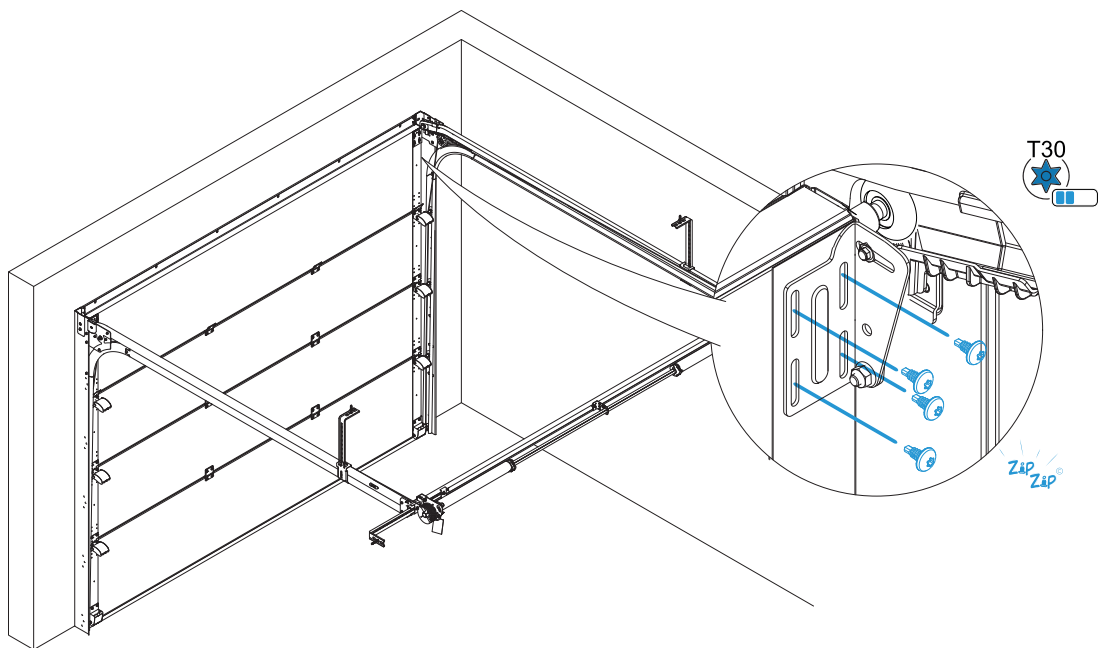

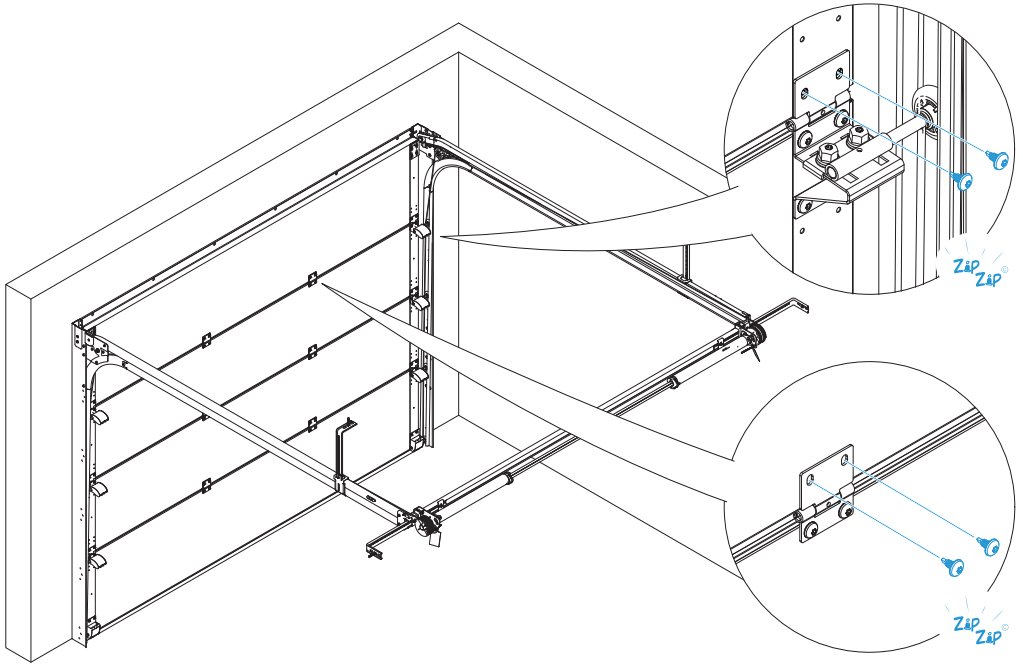

porte lourde

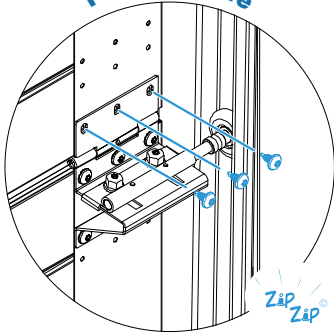

DUPLEX

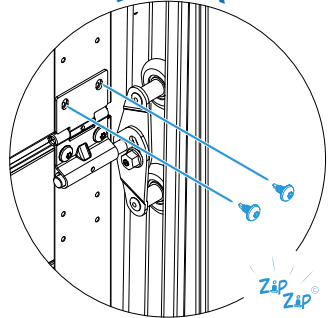

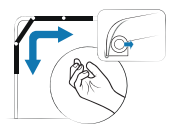
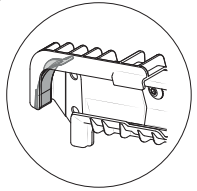
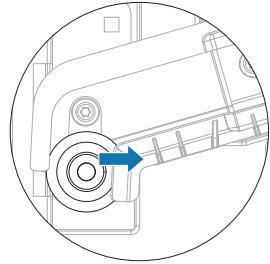
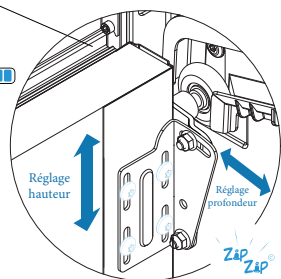
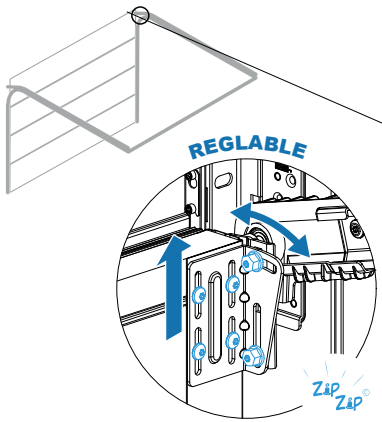
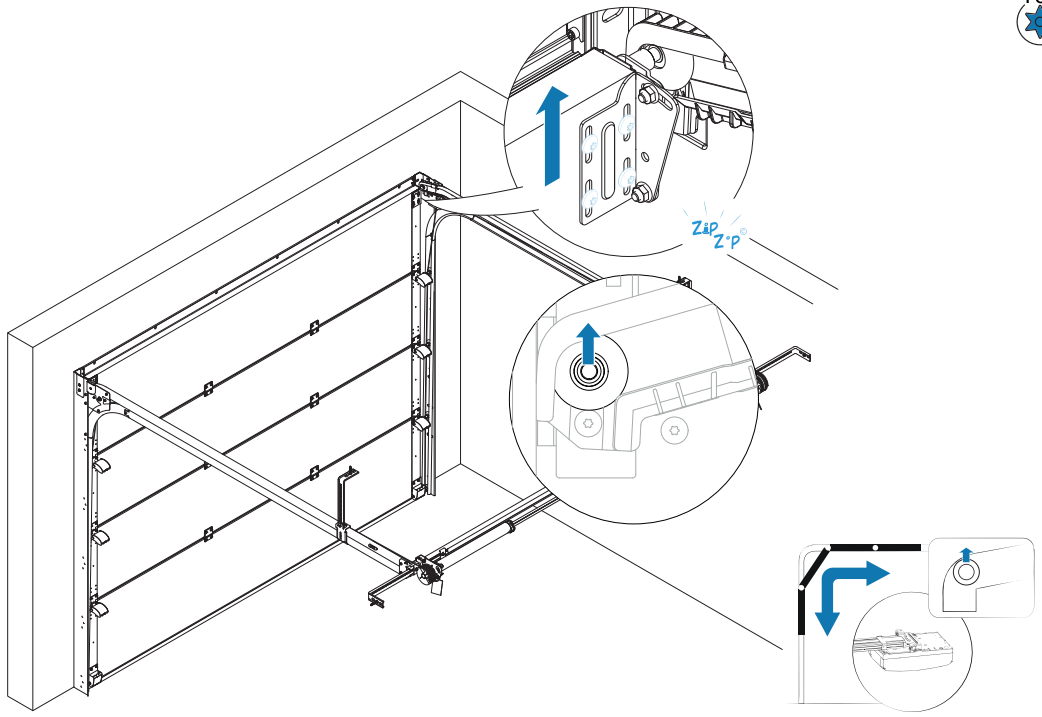

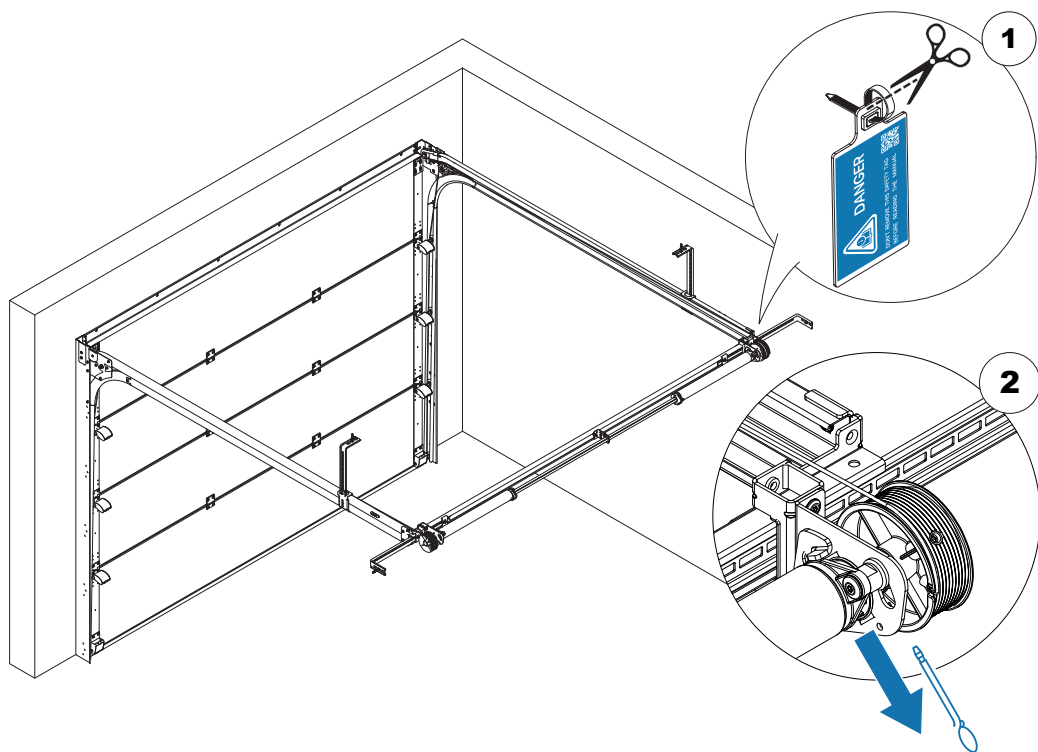

 Si porte motorisable :

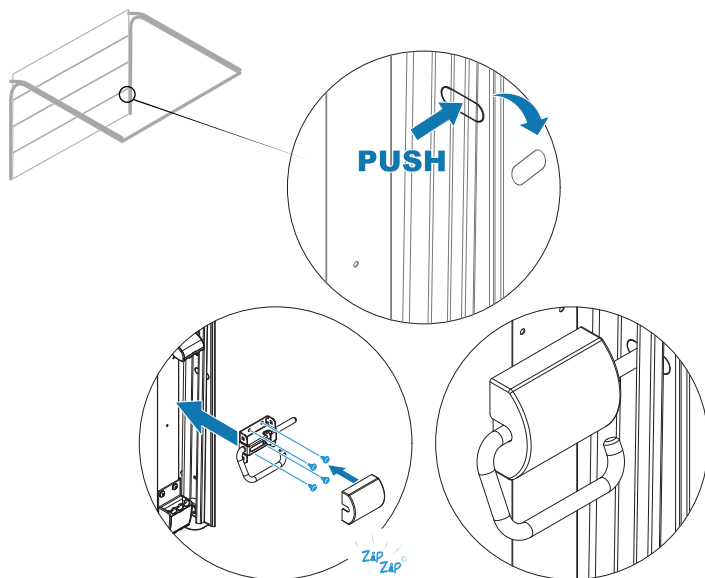

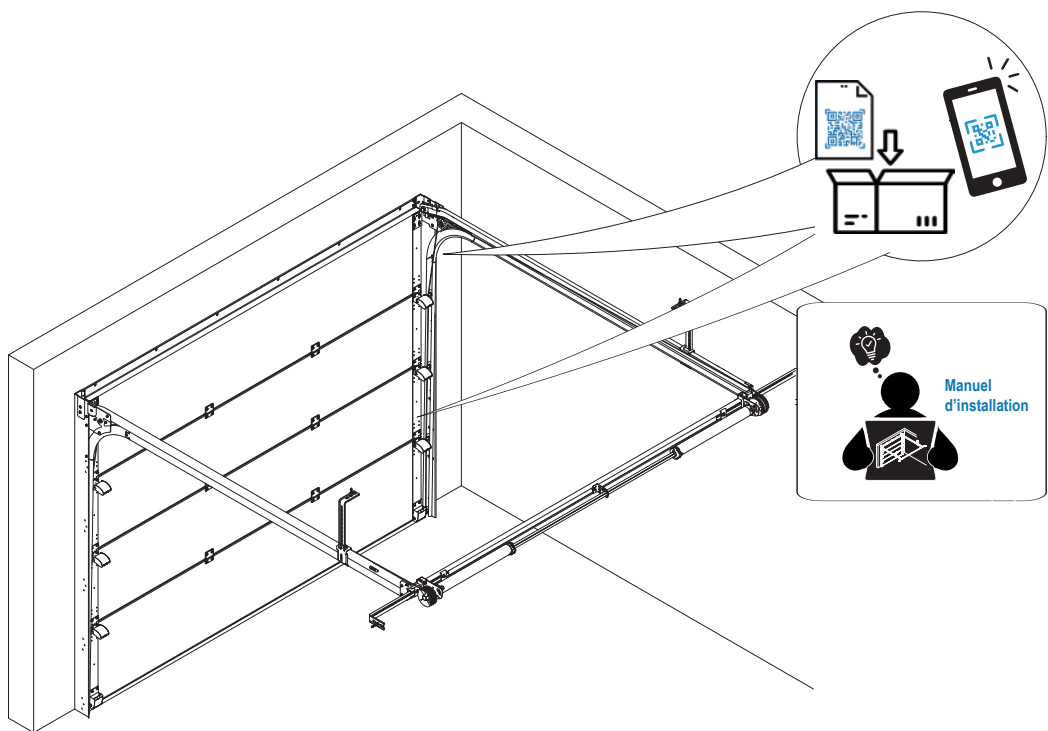

OPTION : Serrure pour manœuvre manuelle

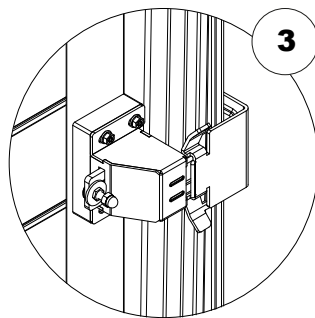
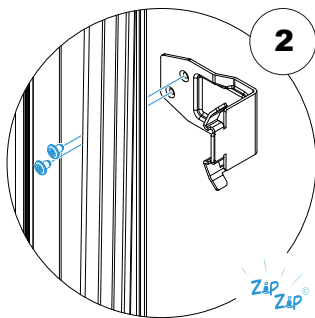
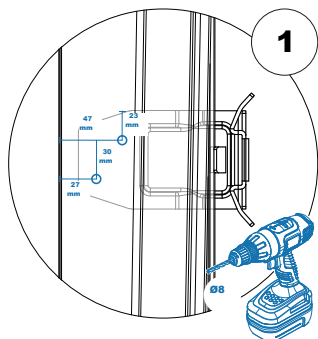
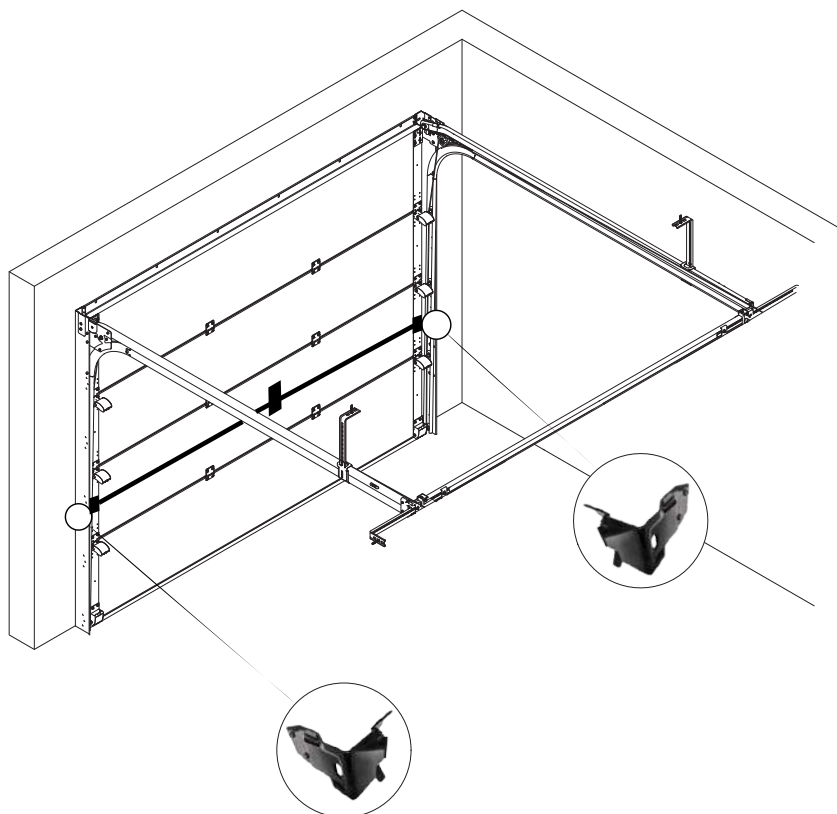

ATTENTION!



Pour que le montage, l'utilisation et l'entretien de ces armatures se fassent en toute sécurité, il faut observer toute une série de mesures de précaution. Tenez donc compte, pour la sécurité de chacun, des mises en garde et des indications ci-dessous ! En cas de doute, prenez contact avec Aludoor.



- Ce manuel est conçu pour être utilisé par des professionnels expérimentés.
- Ce manuel ne couvre que le montage des parties de l'armature d'une porte sectionnelle et ne doit donc pas comporter d'instructions relatives à d'autres composants.
- Lisez ce manuel au préalable attentivement.
- Toutes les pièces livrées sont calculées spécifiquement pour cette porte sectionnelle. L'ajout d'autres pièces peut être préjudiciable à la sécurité et à la garantie de la porte.

**UNE PORTE SECTIONNELLE EST UN OBJET LOURD ET EN MOUVEMENT. UNE UTILISATION IRREFLECHIE, MAUVAISE OU IMPRUDENTE; UN DISFONCTIONNEMENT PEUT ETRE DANGEREUX ET PEUT CAUSER DES ACCIDENTS GRAVES!!
POUR TOUTES QUESTIONS OU DEMANDES QUI NE SONT PAS OU INSUFFISAMMENT MENTIONNEES DANS CE MANUEL, VEUILLEZ PRENDRE CONTACT AVEC ALUDOOR. SOYEZ TOUJOURS TRES PRUDENT DANS L'UTILISATION DE CETTE PORTE !**

INDEX:

Avertissements

1. Principe de fonctionnement	page 2
2. Ouverture et fermeture	page 3
2.1 Commande manuelle	page 3
2.2 Entraînement électrique	page 3
3. Fermeture	page 3 & 4
4. Usage interdit	page 4
5. Protections	page 4
5.1 Parachute de ressort	page 4
5.2 Protection inondations	page 4
6. Réparations / Entretien / Pannes	page 4 & 5
Conditions de livraison et conditions générales Annexes	



DANGER D'ECRASSEMENT!



DANGER DE COUPURE!



**ATTENTION !
DANGER !**

AVERTISSEMENTS

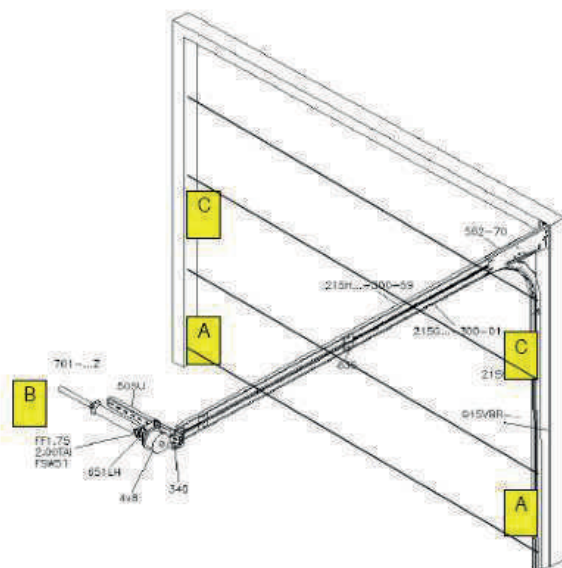

C



ATTENTION! INSTRUCTIONS DE SECURITE POUR CETTE PORTE

Une mauvaise installation, utilisation ou entretien de cette porte sectionnelle peut provoquer des blessures graves.

Assurez-vous que cette porte est marquée CE !
Observer les instructions suivantes :

- A.** L'installation, la maintenance et les réparations ne peuvent être réalisées que par des monteurs qualifiés et expérimentés!
- B.** Avant toute installation, entretien ou réparation, le monteur doit lire le manuel d'installation. Si ce manuel n'est pas disponible sur le site, n'installez pas, n'entretenez pas ou ne réparez pas cette porte !
- C.** Éloignez-vous d'une porte en mouvement. Une porte en mouvement est un objet imposant, lourd et peut provoquer des blessures graves !
- D.** Les enfants ne sont pas autorisés à actionner cette porte !
- E.** Veillez à toujours regarder la porte lorsque vous l'actionnez à l'aide d'une télécommande. Des personnes (enfants) ou des objets peuvent se trouver sur le passage!
- F.** Éloignez les doigts des panneaux, des rails et autres objets mobiles de cette porte. Utilisez uniquement les poignées disponibles pour déplacer les portes manuellement.
- G.** Assurez-vous que cette porte est inspectée et entretenue régulièrement.

B **DANGER !**

LES RESSORTS DE TORSION SONT SOUS FORTE TENSION ! N'ESSAYEZ PAS DE LES REPARER, DE LES ENLEVER OU DE LES REGLER !
Car cela peut provoquer des blessures graves.
Techniciens qualifiés :
Lisez le manuel avant toute installation ou réparation.

A



**ATTENTION !
DANGER !**

Cette plaque de base est sous forte tension !
N'ESSAYEZ PAS DE LA REPARER, DE L'ENLEVER OU DE LA REGLER !
Car cela peut provoquer des blessures graves, contactez un technicien qualifié !

Lisez attentivement ce manuel de l'utilisateur avant d'effectuer tout travail sur la porte sectionnelle.

Le fournisseur n'est pas responsable des dommages éventuels si la porte sectionnelle est utilisée de manière incorrecte.

1. PRINCIPE DE FONCTIONNEMENT

Des deux côtés du panneau se trouvent les rails qui assurent le guidage. Au-dessus du vantail ou derrière les rails horizontaux se trouvent l'arbre d'entraînement avec les ressorts de torsion, les tambours et les protections des ressorts. La porte est suspendue à des câbles d'acier qui s'enroulent autour des tambours lors de l'ouverture de la porte. Les ressorts de torsion veillent à ce que la porte puisse être arrêtée dans n'importe quelle position. Les ressorts de torsion possèdent la tension la plus élevée lorsque la porte est fermée.



NE JAMAIS DEMONTER LE CABLE, LES TAMBOURS OU LES RESSORTS DE TORSION. DE TELLES OPERATIONS DOIVENT ETRE REALISEES PAR DU PERSONNEL COMPETENT.

2. OUVERTURE ET FERMETURE



SURVEILLEZ TOUJOURS LA PORTE PENDANT L'OUVERTURE ET LA FERMETURE ET VEILLEZ A CE QU'AUCUNE PERSONNE NI AUCUN OBJET NE SE TROUVE DANS L'OUVERTURE DE LA PORTE OU A PROXIMITE DES GUIDES.



NE JAMAIS PLACER QUELQUE CHOSE SOUS UNE PORTE MAL EQUILIBREE

L'ouverture et la fermeture de la porte dépendent du principe de commande dont la porte est équipée. Il existe deux principes :

- 2.1. Commande manuelle
- 2.2. Entraînement électrique

2.1 Ouverture et fermeture à commande manuelle
Avec ce principe, la porte est commandée manuellement.

OUVERTURE

Prendre la porte par la poignée et la tirer vers le haut. Donner lui de la vitesse en veillant tout de même à pouvoir l'arrêter avec la main. Ne pas lancer la porte vers le haut sans contrôle.

FERMETURE

Prendre la porte par la poignée ou par la corde et tirer vers le bas.



MANOEUVRER LA PORTE UNIQUEMENT PAR LA POIGNEE OU LA CORDE, TOUTES AUTRES PIECES NE CONVIENNENT PAS POUR FAIRE FONCTIONNER LA PORTE !

2.2 Ouverture et fermeture avec entraînement électrique

Dans ce principe, l'arbre de la porte est entraîné à l'aide d'un moteur électrique. Les câbles de levage sont alors enroulés ou déroulés et les panneaux sont déplacés vers le haut ou vers le bas.

Voici une synthèse du mode d'emploi. Pour plus de détails, nous vous renvoyons au mode d'emploi de l'entraînement électrique. (Voir Notice moteur)

OUVERTURE

Appuyez sur l'émetteur pour ouvrir la porte.

FERMETURE

Appuyez sur l'émetteur pour fermer la porte.

ARRET

Appuyez sur l'émetteur pour arrêter la porte. Ré appuyez une fois: la porte bougera dans la direction opposée, avant l'arrêt.

DECLENCHEMENT

Pour déclencher l'opérateur électrique et commander la porte manuellement, tirez la cordelette du chariot moteur. La porte sera déverrouillée puis passera en mode manue



NE JAMAIS COMMANDER LA PORTE AVEC UN EMETTEUR SI VOUS NE SURVEILLEZ PAS LA PORTE. UNE PERSONNE OU UN OBJET PEUT SE TROUVER DANS L'OUVERTURE DE LA PORTE

3. FERMETURE

Pour la fermeture de la porte sectionnelle avec un verrou ou avec une serrure veuillez prendre note des conseils suivants :

Pour fermer la porte plus facilement, la porte peut être poussée vers le bas en mettant le pied dans la poignée.

Pour une porte manuelle la serrure se fermera automatiquement à la descente de la porte. Cette serrure peut aussi bien s'ouvrir de l'intérieur que de l'extérieur par un cylindre de type « Euro norme » et d'une clé.

4. USAGE INTERDIT

Les modifications de poids perturbent l'équilibre de la porte sectionnelle.



NE JAMAIS :

- S'APPUYER CONTRE LA PORTE OU LE RAIL
- APOSER OU ENLEVER DU POIDS A LA PORTE
- UTILISER LA PORTE COMME UN PALAN
- GRIMPER LE LONG DE LA PORTE
- LES CHARNIERES LATERALES NE SONT PAS PREVUES POUR RESTER DEBOUT.

5. PROTECTIONS

5.1 Parachute de ressort

Le parachute de ressort se met en service lorsque le ressort est cassé. L'axe avec le tambour est alors bloqué et la porte ne peut donc plus descendre. La porte fonctionne à nouveau lorsque le ressort cassé est remplacé.



LA SUPPRESSION DU BLOCAGE DU PARACHUTE DE RESSORT NE PEUT ETRE EFFECTUEE QUE PAR DU PERSONNEL COMPETENT ! NE JAMAIS ESSAYER D'OUVRIRE OU DE FERMER UNE PORTE DONT LE CABLE EST CASSE !

5.2 Protection inondations

Uniquement possible en combinaison avec un entraînement électrique. Lorsque quelque chose perturbe le fonctionnement de la porte, par exemple une personne ou une chose, la limite de puissance veille à ce que la porte s'arrête et s'ouvre. Pour plus de détails, voyez le manuel des utilisateurs de l'entraînement électrique.



LES PORTES AVEC UN OPERATEUR DOIVENT ETRE CONFORMES AUX NORMES "CE" ET DOIVENT ETRE MUNIES D'UN JOINT PALPEUR. NOUS CONSULTER

6. REPARATIONS / ENTRETIEN / PANNES

6.1 Généralités

Il est recommandé et même obligatoire en Europe de faire entretenir et contrôler fréquemment la porte (minimum 1 x par an). Établissez pour votre propre sécurité, un contract

d'entretien avec une société qualifiée pour les portes sectionnelles ou de préférence avec votre propre fournisseur.

En cas de panne, prenez contact avec votre entreprise de maintenance. La garantie sera prise en compte que si l'entretien annuel est réalisé par une entreprise agréée et avec des pièces d'origine, dans la limite de la durée de garantie.



LES REPARATIONS EFFECTUEES AUX RESSORTS D'EQUILIBRE, AUX CABLES, AUX PROTECTIONS, AU MOTEUR ET AUX TAMBOURS NE PEUVENT ETRE REALISEES QUE PAR DU PERSONNEL COMPETENT !

Voici les petits entretiens et les inspections que vous pouvez réaliser vous-même :

- contrôler tous les boulons et écrous du vantail et les visser le cas échéant.
- lubrifier à l'huile les charnières, roulements et galets (SAE 20).
- vérifier les galets, les tiges de galet, ils doivent pouvoir tourner facilement lorsque la porte est fermée. régler Les, le cas échéant.
- contrôler le câble. Si le câble est endommagé ou est mou, prenez contact avec votre entreprise de maintenance.
- nettoyer les rails le cas échéant
- tester l'équilibre de la porte. En cas de commande électrique, débrancher d'abord le moteur (voir 3.2.1), lorsque l'ouverture de la porte est d'environ 1m, la porte doit continuer à monter. Si tel n'est pas le cas, prenez contact avec l'entreprise de maintenance.
- contrôler et nettoyer le caoutchouc inférieur et supérieur et l'étanchéité latérale
- nettoyer l'ouverture de porte.
- dans le cas d'une commande électrique, tester régulièrement le réglage du disjoncteur. Voir mode d'emploi du moteur.
- **Nettoyer le côté extérieur du vantail.**

La porte peut être nettoyée avec une peau de chamois, de l'eau et un savon neutre, par exemple du shampoing pour voiture. Bien rincer ensuite à l'eau courante.

Nettoyer le côté intérieur du vantail.

Veillez à enlever l'huile et la graisse ne provenant pas des parties mobiles.

Les pièces électriques ne peuvent être gagnées par l'humidité. Veillez à ce que les espaces creux ne comportent pas d'humidité car cela peut causer de la corrosion.

Nettoyer le verre acrylique (SAN)

Les hublots peuvent être nettoyés au savon et à l'eau.

Utilisez un chiffon doux pour enlever les saletés. Le nettoyage à sec laisse des traces sur ce type de verre!!

Les profils aluminium peuvent être nettoyés avec un nettoyeur pour aluminium.



POUR TOUTES QUESTIONS OU DEMANDES QUI NE SONT PAS OU INSUFFISAMMENT MENTIONNÉES OU QUI SUBSISTENT AU SUJET DU MANUEL, VEILLEZ PRENDRE CONTACT AVEC ALUDOOR. SOYEZ TOUJOURS TRÈS PRUDENT DANS L'UTILISATION DE CETTE PORTE.



LE MONTAGE ET DEMONTAGE DE CETTE PORTE SECTIONNELLE NE PEUVENT ÊTRE RÉALISÉS QUE PAR DU PERSONNEL COMPÉTENT ! LE DEMONTAGE DE CERTAINES PIÈCES PEUT ÊTRE TRÈS DANGEREUX À CAUSE DES TAMBOURS ET RESSORTS DE TORSION QUI SONT SOUMIS À DE FORTES TENSIONS ! FAITE EN SORTE QUE TOUTES PORTES DÉMONTÉES SOIENT DISPOSÉES CONFORME AUX NORMES LOCALES POUR LA PROTECTION DE L'ENVIRONNEMENT.



Après le montage :

1. Graissez les parties mobiles des rails (Lubrifiant de type WD40) => POSEUR
2. Graissez les roulements des galets (Lubrifiant de type WD40) => POSEUR
3. Graissez les axes des galets (Lubrifiant de type WD40) => POSEUR
4. Graissez les roulements de l'axe (Lubrifiant de type WD40)=> POSEUR
5. Graissez les broches de charnière (Lubrifiant de type WD40) => POSEUR
6. Graissez la serrure => POSEUR
7. Graissez légèrement les caoutchoucs à la vaseline =>UTILISATEUR FINAL

Après 3 mois (FACULTATIF pour poseur):

1. Inspection visuelle complète => UTILISATEUR FINAL
2. Lubrification de tous les points susmentionnés le cas échéant => UTILISATEUR FINAL

Tous les 6 mois (ou après 750 cycles) :

1. Vérifiez si les étanchements latéraux sont usés ou déchirés => UTILISATEUR FINAL
2. Vérifiez si l'étanchement supérieur n'est pas usé et déchiré => UTILISATEUR FINAL
3. Vérifiez si l'étanchement inférieur n'est pas usé et déchiré => UTILISATEUR FINAL
4. Graissez tous les éléments susmentionnés => UTILISATEUR FINAL
5. Nettoyez les panneaux => UTILISATEUR FINAL
6. Nettoyez les fenêtres (uniquement à l'eau, pas de chiffon) => UTILISATEUR FINAL
7. Enlevez la saleté et les déchets de la porte ou de ses environs => UTILISATEUR FINAL

Tous les 12 mois (ou après 1500 cycles)(FACULTATIF pour poseur) :

1. Vérifiez la fixation des ressorts aux accessoires => POSEUR
2. Vérifiez l'équilibre de la porte et réglez cas échéant => POSEUR
3. Vérifiez si les câbles ne sont pas endommagés ou usés => POSEUR
4. Vérifiez les points de connexion du câble sur les tambours et paliers inférieur
=>POSEUR
5. Vérifiez l'usure et l'espace de mouvement libre du galet => POSEUR
6. Vérifiez si les charnières ne sont pas cassées => POSEUR
7. Vérifiez si les panneaux ne sont pas endommagés, usés, rouillés => POSEUR
8. Vérifiez le parachute de câble selon instructions du manuel => POSEUR
9. Vérifiez et testez le système de sécurité avec l'entraînement => POSEUR
10. Vérifiez le fonctionnement manuel de la porte => POSEUR
11. Graissez les ressorts => POSEUR

Après deux ans (ou après 3000 cycles)(FACULTATIF POUR POSEUR) :

1. Graissez tous les points susmentionnés => POSEUR
2. Vérifiez ou testez la fixation des ressorts sur les accessoires => POSEUR
3. Vérifiez l'équilibre de la porte et réglez si nécessaire => POSEUR
4. Vérifiez si les câbles ne sont pas endommagés ou usés => POSEUR
5. Vérifiez les points de connexion des câbles sur les tambours et la plaque de base => POSEUR
6. Vérifiez si le roulement n'est pas usé et s'il se déplace librement => POSEUR
7. Vérifiez si les charnières ne sont pas cassées => POSEUR
8. Vérifiez si les panneaux ne sont pas endommagés, usés, rouillés => POSEUR
9. Vérifiez le parachute de câble selon instructions du manuel => POSEUR
10. Vérifiez et testez le système de sécurité avec l'entraînement => POSEUR
11. Vérifiez le fonctionnement manuel de la porte => POSEUR
12. Graissez les ressorts => POSEUR
13. Vérifiez si l'étanchement latéral n'est pas usé et déchiré => POSEUR
14. Vérifiez si l'étanchement supérieur n'est pas usé et déchiré => POSEUR
15. Vérifiez si l'étanchement inférieur n'est pas usé et déchiré => POSEUR
16. Vérifiez si l'axe n'est pas usé, déchiré ou endommagé => POSEUR
17. Vérifiez si la plaque de base n'est pas usée, déchirée ou endommagée
=> POSEUR
18. Vérifiez le raccordement du tambour à l'axe (clés!) => POSEUR
19. Vérifiez et refixez le boulon du coupleur => POSEUR
20. Vérifiez le raccordement du système de rail => POSEUR
21. Vérifiez la suspension de la porte au linteau et au plafond => POSEUR

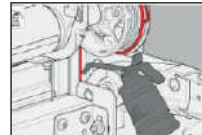
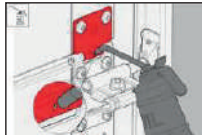

- ☛ **Ne JAMAIS GRAISSER les roulettes et dans le rails de guidage avec un lubrifiant à base de silicone ; Utilisez un lubrifiant de type WD40.**
- ☛ **Utiliser de la graisse universel en bombe aérosol ou en pate pour les ressorts et l'enroulement des câbles au niveau du tambour.**

Précautions en cas de rupture d'un ressort

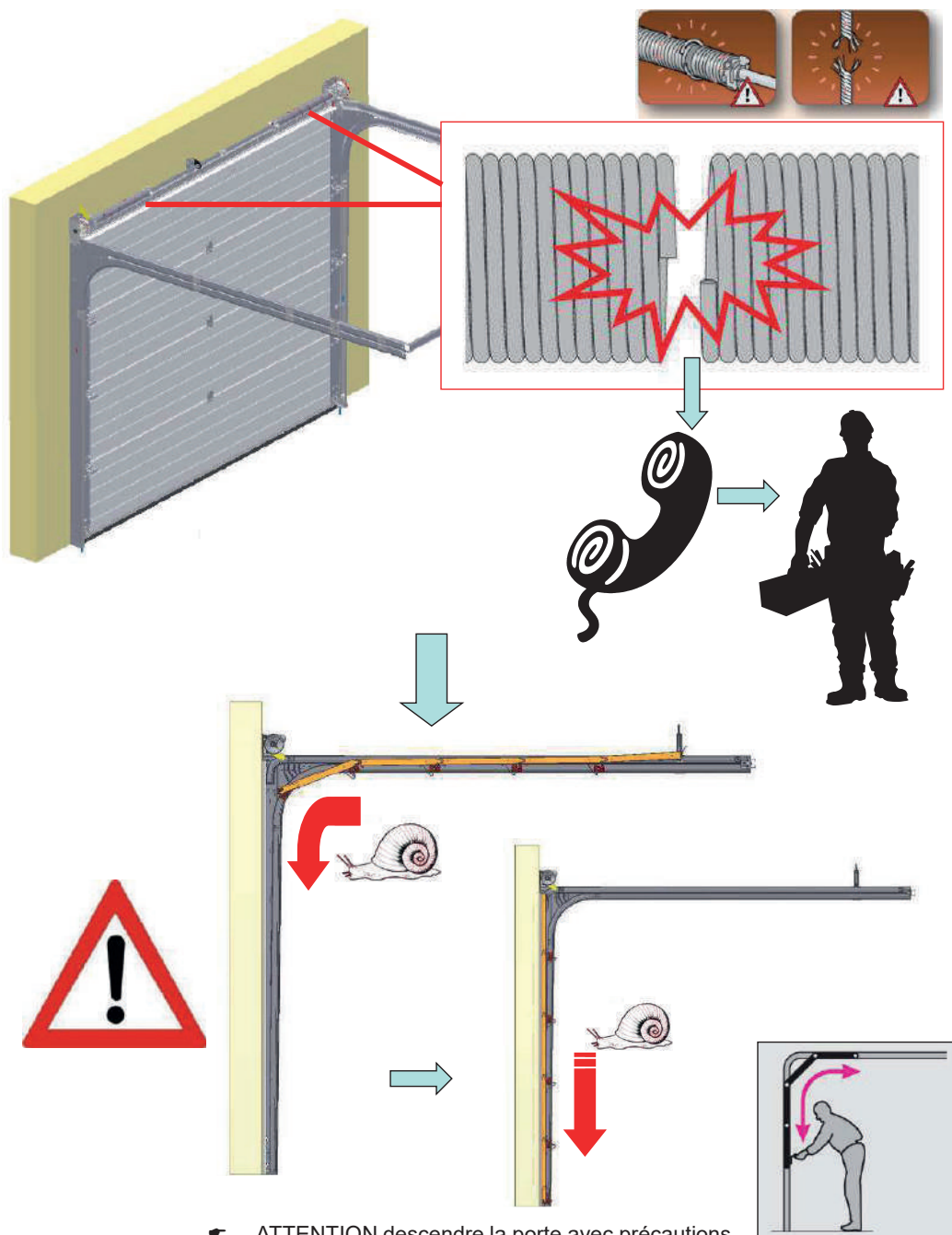

ATTENTION descendre la porte avec précautions.

⚠ **ATTENTION ! AVERTISSEMENT !**

Certaines précautions doivent être prises avant de démonter une porte sectionnelle. Pour la sécurité de tous, observez les avertissements et instructions ci-dessous ! En cas de doute, contactez votre fournisseur.

Le démontage ne doit être effectué que par des monteurs expérimentés. Ce manuel s'adresse à des professionnelles de pose de portes sectionnelles.

Ce manuel décrit uniquement le montage/démontage de la quincaillerie des portes sectionnelles, il doit donc être complété avec des instructions relatives à tout composant supplémentaire.

➡ **POUR PLUS DE DETAILS SUR CES INSTRUCTIONS DE DEMONTAGE, NOUS VOUS RENVOYONS AUX CHAPITRES RELATIFS AU MONTAGE DE CE MANUEL OU SONT AFFICHES DES DESSINS DETAILLES.**

➡ **PREMIERE ETAPE:**

Mise hors tension des ressorts de torsion.

DANGER !

Les ressorts de torsion et les plaques de base sont soumis à des tensions élevées. Soyez extrêmement prudent. Utilisez du matériel correctement entretenu.

Commencez le démontage de la porte en fermant la porte et en la fixant avec une pince étau sur le rail vertical et au dessus d'une roulette.

Eliminez d'abord la tension des ressorts de torsion et du câble. .

➡ **DEUXIEME ETAPE:**

Débranchez l'entraînement électrique. Suivez les instructions données dans le manuel de l'entraînement.

➡ **TROISIEME ETAPE :**

Desserrez les tambours et enlevez les clés. Soyez prudent car il peut rester une certaine tension sur le câble. Vérifiez si le câble est détendu. Enlevez le câble en le débranchant de la plaque de base et du tambour.

➡ **QUATRIEME ETAPE :** Démontez la construction de rails horizontaux.

➡ **CINQUIEME ETAPE:** Enlevez les panneaux un à un du rail vertical en commençant par celui du dessus. Pour ce faire, commencez par desserrer les charnières et les galets.

➡ **SIXIEME ETAPE :**

Enlevez l'axe du linteau après avoir démonté l'entraînement électrique de l'axe. Si l'axe est divisé et rebranché à l'aide d'un coupleur, débranchez d'abord le coupleur et enlevez soigneusement les deux moitiés du système de l'axe.

Attention ! Faites attention aux pièces qui pourraient coulisser de l'axe telles que des tambours, des roulements ou des clés.

➡ **SEPTIEME ETAPE :** Enlevez les rails verticaux et les cornières de la construction.

➡ **HUITIEME ETAPE :** Veillez à enlever toutes les pièces et panneaux dans le respect de l'environnement. Voyez auprès des autorités où et comment vous pouvez les mettre au rebut.



Votre Installateur

Nom et Prénom des Poseurs

M _____

M _____

M _____

Date de pose: __ / __ / __

Cachet entreprise et observations :

Signature et nom du client Final :